



# GUIA DE ELABORACION DE DOCUMENTOS ELECTRONICOS XML

## 5. Resumen Diario de Boletas de Venta electrónicas y Notas de Crédito y Debito relacionadas

Emisión electrónica desde los Sistemas del Contribuyente

RS 097-2012/SUNAT

SUPERINTENDENCIA NACIONAL DE ADUANAS Y ADMINISTRACIÓN TRIBUTARIA

SUNAT - Lima - Perú

Mayo 2012

## INDICE

<b>1</b>	<b>RESUMEN DIARIO DE BOLETAS DE VENTA Y NOTAS VINCULADAS</b> .....	<b>4</b>
1.1	REQUISITOS PARA EL RESUMEN DIARIO .....	4
1.2	ESTRUCTURA DEL RESUMEN DIARIO SEGÚN NORMA UBL .....	9
1.3	ESTRUCTURA DEL RESUMEN DIARIO VS FORMATO XML.....	12
1.4	ESTRUCTURA DEL RESUMEN DIARIO SEGÚN EL ESTÁNDAR UBL 2.0.....	16
A.	<i>Normas de Uso</i> .....	16
A.1	Elementos del Resumen Diario de Boletas de Venta electrónicas y Notas electrónicas.....	17
1.	Apellidos y nombres o denominación o razón social .....	17
2.	Número de RUC .....	18
3.	Fecha de emisión de los documentos .....	19
4.	Tipo de documento .....	19
5.	Número de serie de los documentos .....	21
6.	Número correlativo del documento de inicio del rango informado para una serie.....	21
7.	Número correlativo del documento de fin dentro de un rango informado.....	22
8.	Total valor de venta - operaciones gravadas .....	22
9.	Total valor de venta - operaciones exoneradas .....	23
10.	Total valor de venta - operaciones inafectas .....	24
11.	Importe total de sumatoria otros cargos .....	25
12.	Total ISC .....	26
13.	Total IGV .....	28
14.	Total Otros tributos.....	28
15.	Importe total de la venta, cesión en uso o del servicio prestado .....	29
16.	Número de fila .....	30
17.	Identificador del resumen.....	30
18.	Fecha de generación del resumen .....	31
19.	Firma Digital.....	31
20.	Versión del UBL utilizado para establecer el formato XML.....	37
21.	Versión de la estructura del documento.....	37
B.	<i>EJEMPLO Resumen de Boletas de Venta</i> .....	39

### Registros de Cambios de la Guía

Fecha	Versión	Elemento de Cambio	Motivo de Cambio	Autor
31/05/2012	1.0			Proyecto libros y comprobantes de pago electrónicos

## 1 RESUMEN DIARIO DE BOLETAS DE VENTA Y NOTAS VINCULADAS

El Resumen Diario de Boletas de Venta y Notas electrónicas vinculadas, es un consolidado de la información de boletas de venta electrónicas y sus notas de crédito y/o débito **relacionadas**, emitidas en un mismo día, firmadas digitalmente con certificados digitales que cumplan con las especificaciones indicadas por SUNAT.

El contenido de información ha sido regulado por el Anexo 05 de la R.S. 097-2012, y por el Anexo 09 en relación al uso del estándar UBL. En el presente documento se desarrolla el detalle de los campos (tag) indicados en este último anexo.

### 1.1 Requisitos para el Resumen Diario

En el cuadro siguiente, se describe el contenido (campos) del Resumen diario de Boletas de Venta y notas de crédito y débito relacionadas.

Cabe señalar que los montos a ser declarados en el Resumen Diario deben estar expresado en Nuevos Soles.

Previamente es necesario establecer la nomenclatura de representación del valor de los datos:

a	caracter alfabético
n	caracter numérico
an	caracter alfanumérico
a3	3 caracteres alfabéticos de longitud fija
n3	3 caracteres numéricos de longitud fija
an3	3 caracteres alfa-numéricos de longitud fija
a..3	hasta 3 caracteres alfabéticos
n..3	hasta 3 caracteres numéricos
an..3	hasta 3 caracteres alfa-numéricos

De igual forma la obligatoriedad o no de un determinado elemento se identifica por la siguiente nomenclatura:

**M** : Mandatorio u obligatorio

**C** : Condicional u opcional

En lo referente a la identificación del formato de datos, se especifican lo siguiente:

n(12,2)	elemento numérico hasta 12 enteros+punto decimal+ hasta dos decimales
n(2,2)	elemento numérico hasta 2 enteros+punto decimal+ hasta dos decimales
B AAA	elemento inicia con la letra B seguida de tres caracteres
YYYY-MM-DD	formato fecha yyyy=año, mm=mes, dd=día

En el siguiente cuadro se muestran las características del contenido de los campos, solicitados por SUNAT para el Resumen Diario de boletas de venta y notas electrónicas relacionadas:

**CONTENIDO DEL RESUMEN DIARIO DE BOLETAS DE VENTA Y NOTAS RELACIONADAS**

N°	DATO	NIVEL	CONDICIÓN INFORMÁTICA	TIPO Y LONGITUD	FORMATO	TAG UBL
1	Apellidos y nombres o denominación o razón social	Global	M	an..100		/SummaryDocuments/cac:AccountingSupplierParty/cac:Party/cac:PartyLegalEntity/cbc:RegistrationName
2	Número de RUC	Global	M	n11		/SummaryDocuments/cac:AccountingSupplierParty/cbc:CustomerAssignedAccountID (Número de RUC)
				n1		/SummaryDocuments/cac:AccountingSupplierParty/cbc:AdditionalAccountID (Tipo de documento - Catálogo No. 06)
3	Fecha de emisión de los documentos	Global	M	an..10	YYYY-MM-DD	/SummaryDocuments/cbc:ReferenceDate
4	Tipo de documento	Item	M	an2		/SummaryDocuments/sac:SummaryDocumentsLine/cbc:DocumentTypeCode (Tipo de documento - Catálogo No. 01)
5	Número de serie de los documentos	Item	M	an4		/SummaryDocuments/sac:SummaryDocumentsLine/sac:DocumentSerialID
6	Número correlativo del documento de inicio dentro de la serie	Item	M	n..8		/SummaryDocuments/sac:SummaryDocumentsLine/sac:StartDocumentNumberID
7	Número correlativo del documento de fin dentro de la serie	Item	M	n..8		/SummaryDocuments/sac:SummaryDocumentsLine/sac:EndDocumentNumberID
8	Total valor de venta - operaciones gravadas	Item	M	an..15	n(12,2)	/SummaryDocuments/sac:SummaryDocumentsLine/sac:BillingPayment/cbc:PaidAmount/@currencyID (Monto)
				an2		/SummaryDocuments/sac:SummaryDocumentsLine/sac:BillingPayment/cbc:InstructionID (Código de tipo de valor de venta - Catálogo No 11)
9	Total valor de venta - operaciones exoneradas	Item	M	an..15	n(12,2)	/SummaryDocuments/sac:SummaryDocumentsLine/sac:BillingPayment/cbc:PaidAmount/@currencyID (Monto)
				an2		/SummaryDocuments/sac:SummaryDocumentsLine/sac:BillingPayment/cbc:InstructionID (Código de tipo de valor de venta - Catálogo No 11)
10	Total valor de venta - operaciones inafectas	Ítem	M	an..15	n(12,2)	/SummaryDocuments/sac:SummaryDocumentsLine/sac:BillingPayment/cbc:PaidAmount/@currencyID (Monto)
				an2		/SummaryDocuments/sac:SummaryDocumentsLine/sac:BillingPayment/cbc:InstructionID (Código de tipo de valor de venta - Catálogo No 11)
11	Importe total de sumatoria otros cargos del ítem	Ítem	M	an..5		/SummaryDocuments/sac:SummaryDocumentsLine/cac:AllowanceCharge/cbc:ChargeIndicator (Indicador de cargo)
				an..15	n(12,2)	/SummaryDocuments/sac:SummaryDocumentsLine/cac:AllowanceCharge/cbc:Amount/@currencyID (Monto de otros cargos)

12	Total ISC	Ítem	M	an..15	n(12,2)	/SummaryDocuments/sac:SummaryDocumentsLine/cac:TaxTotal/cbc:TaxAmount/@currencyID (Monto Total ISC del ítem)
				an..15	n(12,2)	/SummaryDocuments/sac:SummaryDocumentsLine/cac:TaxTotal/cac:TaxSubtotal/cbc:TaxAmount/@currencyID (Monto Total ISC del ítem)
				an4		/SummaryDocuments/sac:SummaryDocumentsLine/cac:TaxTotal/cac:TaxSubtotal/cac:TaxCategory/cac:TaxScheme/cbc:ID (Código de tributo - Catálogo No. 05)
				an..10		/SummaryDocuments/sac:SummaryDocumentsLine/cac:TaxTotal/cac:TaxSubtotal/cac:TaxCategory/cac:TaxScheme/cbc:Name (Nombre de tributo - Catálogo No. 05)
				an3		/SummaryDocuments/sac:SummaryDocumentsLine/cac:TaxTotal/cac:TaxSubtotal/cac:TaxCategory/cac:TaxScheme/cbc:TaxTypeCode (Código internacional tributo - Catálogo No. 05)
13	Total IGV	Ítem	M	an..15	n(12,2)	/SummaryDocuments/sac:SummaryDocumentsLine/cac:TaxTotal/cbc:TaxAmount/@currencyID (Monto Total IGV del ítem)
				an..15	n(12,2)	/SummaryDocuments/sac:SummaryDocumentsLine/cac:TaxTotal/cac:TaxSubtotal/cbc:TaxAmount/@currencyID (Monto Total IGV del ítem)
				an4		/SummaryDocuments/sac:SummaryDocumentsLine/cac:TaxTotal/cac:TaxSubtotal/cac:TaxCategory/cac:TaxScheme/cbc:ID (Código de tributo - Catálogo No. 05)
				an..10		/SummaryDocuments/sac:SummaryDocumentsLine/cac:TaxTotal/cac:TaxSubtotal/cac:TaxCategory/cac:TaxScheme/cbc:Name (Nombre de tributo - Catálogo No. 05)
				an3		/SummaryDocuments/sac:SummaryDocumentsLine/cac:TaxTotal/cac:TaxSubtotal/cac:TaxCategory/cac:TaxScheme/cbc:TaxTypeCode (Código internacional tributo - Catálogo No. 05)
14	Total Otros tributos	Ítem	C	an..15	n(12,2)	/SummaryDocuments/sac:SummaryDocumentsLine/cac:TaxTotal/cbc:TaxAmount/@currencyID (Monto Total Otros Tributos del ítem)
				an..15	n(12,2)	/SummaryDocuments/sac:SummaryDocumentsLine/cac:TaxTotal/cac:TaxSubtotal/cbc:TaxAmount/@currencyID (Monto Total Otros Tributos del ítem)
				an4		/SummaryDocuments/sac:SummaryDocumentsLine/cac:TaxTotal/cac:TaxSubtotal/cac:TaxCategory/cac:TaxScheme/cbc:ID (Código de tributo - Catálogo No. 05)
				an..10		/SummaryDocuments/sac:SummaryDocumentsLine/cac:TaxTotal/cac:TaxSubtotal/cac:TaxCategory/cac:TaxScheme/cbc:Name (Nombre de tributo - Catálogo No. 05)
				an3		/SummaryDocuments/sac:SummaryDocumentsLine/cac:TaxTotal/cac:TaxSubtotal/cac:TaxCategory/cac:TaxScheme/cbc:TaxTypeCode (Código internacional tributo - Catálogo No. 05)
15	Importe total de la venta, cesión en uso o del servicio prestado	Ítem	M	an..15	n(12,2)	/SummaryDocuments/sac:SummaryDocumentsLine/sac:TotalAmount/@currencyID
16	Número de fila	Item	M	n..5		/SummaryDocuments/sac:SummaryDocumentsLine/cbc:LineID

17	Identificador del resumen	Global	M	an..17	RC-<Fecha>-#####	/SummaryDocuments/cbc:ID
18	Fecha de generación del resumen	Global	M	an..10	YYYY-MM-DD	/SummaryDocuments/cbc:IssueDate
19	Firma Digital	Global	M	an..3000		/SummaryDocuments/ext:UBLExtensions/ext:UBLExtension/ext:ExtensionContent/ds:Signature /SummaryDocuments/cac:Signature
20	Versión del UBL utilizado para establecer el formato XML	Global	M	an..10		/SummaryDocuments/cbc:UBLVersionID
21	Versión de la estructura del documento	Global	M	an..10		/SummaryDocuments/cbc:CustomizationID



## 1.2 Estructura del Resumen Diario según norma UBL

ESTRUCTURA XML SUMMARYDOCUMENTS - PERU

Etiqueta XML	Descripción	Cardinalidad	Resumen
SummaryDocuments	Documento utilizado para informar el reporte de boletas y notas relacionadas a boletas		
./ext:UBLExtensions	Contenedor de Componentes de extensión. Podrán incorporarse nuevas definiciones estructuradas cuando sean de interés conjunto para emisores y receptores, y no estén ya definidas en el esquema del resumen de boletas de venta.	0..1	1
./ext:UBLExtension/ext:ExtensionContent	Componente de extensión para especificar la firma XMLDSIG	1..n	1
./ds:Signature @Id	Identificación de la firma dentro del documento	1	1
./ds:SignedInfo	información sobre el valor de la firma e información sobre los datos a firmar	1	1
./ds:CanonicalizationMethod@Algorithm	Indica cómo se debe transformar a forma canónica el elemento <Signinfo> antes de realizar la firma	1	1
./ds:SignatureMethod@Algorithm	Especifica qué tipo de algoritmo de firma que se utilizará para obtener la firma	1	1
./ds:Reference@URI	Identifica al objeto de datos que se va a firmar, Si su valor es cadena vacía identifica al documento completo que contiene la firma	1..n	1
./ds:Reference/ds:Transforms/ds:Transform@Algorithm	Indica un paso realizado en el procesamiento de cálculo del hash.	1..n	1
./ds:Reference/ds:DigestMethod@Algorithm	Define la función hash utilizada	0..n	1
./ds:Reference/ds:DigestValue	Es el valor hash codificado en Base64	1	1
./ds:SignatureValue	Contiene la firma codificada en Base64	1	1
./ds:KeyInfo/ds:X509Data/ds:X509Certificate	Es una estructura que contiene información del certificado firmante	1..n	1
./cbc:UBLVersionID	Versión del UBL	0..1	0..1
./cbc:CustomizationID	Versión de la estructura del documento	0..1	1
./cbc:ID	Identificador del resumen	1	1
./cbc:ReferenceDate	Fecha de emisión de los documentos contenidos en el documento resumen	1	1
./cbc:IssueDate	Fecha de generación del documento resumen	1	1
./cbc:Note	Mensajes o notas asociadas al resumen de boletas de venta	0..n	0..n

./cac:Signature	Referencia a la Firma Digital	0..n	1
./cbc:ID	Identificador de la firma	1	1
./cac:SignatoryParty		1	1
./cac:PartyIdentification	Parte firmante	0..n	1
./cbc:ID	Identificación de la parte firmante	1	1
./cac:PartyName		0..n	1
./cbc:Name	Nombre de la parte firmante	1	1
./cac:DigitalSignatureAttachment	Asociación con la firma codificada (en formato XMLDSIG, por ejemplo)	0..1	1
./cac:ExternalReference	Información acerca de un documento vinculado. Los vínculos pueden ser externos (referenciados mediante un elemento URI), internos (accesibles mediante un elemento MIME) o pueden estar contenidos dentro del mismo documento en el que se alude a ellos (mediante elementos Documento Incrustado)	0..1	1
./cbc:URI	Identificador de Recurso Uniforme (o URI) que identifica la localización de la firma	0..1	1
./cac:AccountingSupplierParty	Datos del Emisor del documento	1	1
./cbc:CustomerAssignedAccountID	Número de documento de identidad ("Número de RUC")	0..1	1
./cbc:AdditionalAccountID	Tipo de documento de identidad	0..n	1
./cac:Party		0..1	1
./cac:PartyLegalEntity		0..n	1
./cbc:RegistrationName	Apellidos y nombres o denominación o razón social	0..1	1
./sac:SummaryDocumentsLine	Ítems de consolidado de documentos	1..n	1..n
./cbc:LineID	Número de orden del ítem	1	1
./cbc:DocumentTypeCode	Código del Tipo documento a informar en el ítem	0..1	1

./sac:DocumentSerialID	Número de serie de los documentos contenidos en el resumen	1	1
./sac:StartDocumentNumberID	Número correlativo del documento inicial del rango	1	1
./sac:EndDocumentNumberID	Número correlativo del documento final del rango	1	1
./sac:TotalAmount/@currencyID	Monto Total de ventas para el rango de documentos especificados	0..1	1
./sac:BillingPayment	Referencia de Importes asociados a las boletas de venta	0..n	1..n
./cbc:PaidAmount/@currencyID	Valor del Importe Total	0..1	1
./cbc:InstructionID	Identificación del tipo de importe total	0..1	1
./cac:AllowanceCharge	Información acerca del Importe Total de Descuentos y Otros Cargos	0..n	1..n
./cbc:ChargeIndicator	Indica si se trata de un cargo o descuento Cargo: valor igual a verdadero – true Descuento: valor igual a falso - false	1	1
./cbc:Amount@currencyID	Importe final de Descuento o Cargo del rango emitido	1	1
./cac:TaxTotal	Información acerca del importe total de un tipo particular de impuesto. Una repetición por IGV, ISC, Otros Tributos.	0..n	1..n
./cbc:TaxAmount/@currencyID	Importe total de un tributo para este ítem	1	1
./cac:TaxSubtotal		0..n	1
./cbc:TaxAmount/@currencyID	Importe explícito a tributar	1	1
./cac:TaxCategory/cac:TaxScheme/cbc:ID	Identificación del tributo según catálogo SUNAT	0..1	1
./cac:TaxCategory/cac:TaxScheme/cbc:Name	Nombre del Tributo (IGV, ISC)	0..1	1
./cac:TaxCategory/cac:TaxScheme/cbc:TaxTypeCode	Código del Tipo de Tributo (UN/ECE 5153)	0..1	0..1

### 1.3 Estructura del Resumen diario vs Formato XML

N°	INFORMACIÓN DEL DOCUMENTO
1	Apellidos y nombres o denominación o razón social
2	Número de RUC <cac:AccountingSupplierParty> <cbc:CustomerAssignedAccountID>20100113612</cbc:CustomerAssignedAccountID> <cbc:AdditionalAccountID>6</cbc:AdditionalAccountID> <cac:Party> <cac:PartyLegalEntity> <cbc:RegistrationName><![CDATA[K&G Asociados S. A.]]></cbc:RegistrationName> </cac:PartyLegalEntity> </cac:Party> </cac:AccountingSupplierParty>
3	Fecha de emisión de los documentos <cbc:ReferenceDate>2011-06-22</cbc:ReferenceDate>
4	Tipo de documento
5	Número de serie de los documentos
6	Número correlativo del documento de inicio dentro de la serie
7	Número correlativo del documento de fin dentro de la serie <sac:SummaryDocumentsLine > <cbc:LineID>1</cbc:LineID> <cbc:DocumentTypeCode>03</cbc:DocumentTypeCode> <sac:DocumentSerialID>B125</ sac:DocumentSerialID > <sac:StartDocumentNumberID>1</sac:StartDocumentNumberID> <sac:EndDocumentNumberID>124</sac:EndDocumentNumberID> </sac:SummaryDocumentsLine >
8	Total valor de venta - operaciones gravadas
9	Total valor de venta - operaciones exoneradas
10	Total valor de venta - operaciones inafectas <sac:SummaryDocumentsLine > <cac:BillingPayment> <cbc:PaidAmount/@currencyID="PEN">902983.00</cbc:PaidAmount> <cbc:InstructionID>01</cbc:InstructionID> </cac:BillingPayment> <cac:BillingPayment> <cbc:PaidAmount/@currencyID ="PEN">7302.00</cbc:PaidAmount> <cbc:InstructionID>02</cbc:InstructionID> </cac:BillingPayment> <cac:BillingPayment> <cbc:PaidAmount/@currencyID ="PEN">0.00</cbc:PaidAmount> <cbc:InstructionID>03</cbc:InstructionID> </cac:BillingPayment> </sac:SummaryDocumentsLine >
11	Importe total de otros cargos del ítem <cac:AllowanceCharge> <cbc:ChargeIndicator>true</cbc:ChargeIndicator> <cbc:Amount/@currencyID="PEN">0.00</cbc:Amount> </cac:AllowanceCharge>
12	Total ISC
13	Total IGV
14	Total Otros tributos <cac:TaxTotal> <cbc:TaxAmount/@currencyID ="PEN">0.00</cbc:TaxAmount> <cac:TaxSubtotal> <cbc:TaxAmount/@currencyID ="PEN">0.00</cbc:TaxAmount> <cac:TaxCategory> <cac:TaxScheme> <cbc:ID>2000</cbc:ID> <cbc:Name>ISC</cbc:Name> <cbc:TaxTypeCode>EXC</cbc:TaxTypeCode> </cac:TaxScheme> </cac:TaxSubtotal> </cac:TaxTotal>

	<pre>                 &lt;/cac:TaxCategory&gt;             &lt;/cac:TaxSubtotal&gt;         &lt;/cac:TaxTotal&gt;     &lt;cac:TaxTotal&gt;         &lt;cbc:TaxAmount/@currencyID="PEN"&gt;87423.00&lt;/cbc:TaxAmount&gt;     &lt;cac:TaxSubtotal&gt;         &lt;cbc:TaxAmount/@currencyID="PEN"&gt;87423.00&lt;/cbc:TaxAmount&gt;     &lt;cac:TaxCategory&gt;         &lt;cac:TaxScheme&gt;             &lt;cbc:ID&gt;1000&lt;/cbc:ID&gt;             &lt;cbc:Name&gt;IGV&lt;/cbc:Name&gt;             &lt;cbc:TaxTypeCode&gt;VAT&lt;/cbc:TaxTypeCode&gt;         &lt;/cac:TaxScheme&gt;     &lt;/cac:TaxCategory&gt; &lt;/cac:TaxSubtotal&gt; &lt;/cac:TaxTotal&gt; &lt;cac:TaxTotal&gt;     &lt;cbc:TaxAmount/@currencyID="PEN"&gt;1200.00&lt;/cbc:TaxAmount&gt; &lt;cac:TaxSubtotal&gt;     &lt;cbc:TaxAmount/@currencyID="PEN"&gt;1200.00&lt;/cbc:TaxAmount&gt;     &lt;cac:TaxCategory&gt;         &lt;cac:TaxScheme&gt;             &lt;cbc:ID&gt;9999&lt;/cbc:ID&gt;             &lt;cbc:Name&gt;OTROS&lt;/cbc:Name&gt;             &lt;cbc:TaxTypeCode&gt;OTH&lt;/cbc:TaxTypeCode&gt;         &lt;/cac:TaxScheme&gt;     &lt;/cac:TaxCategory&gt; &lt;/cac:TaxSubtotal&gt; &lt;/cac:TaxTotal&gt; </pre>
15	<p>Importe total de la venta, cesión en uso o del servicio prestado</p> <pre>                 &lt;sac:TotalAmount/@currencyID="PEN"&gt;1054380.00&lt;/sac:TotalAmount&gt; </pre>
16	<p>Número de fila</p> <pre> &lt;sac:SummaryDocumentsLine &gt;     &lt;cbc:LineID&gt;1&lt;/cbc:LineID&gt; &lt;/sac:SummaryDocumentsLine &gt; </pre>
17	<p>Identificador del resumen</p> <pre>     &lt;cbc:ID&gt;RC-20110623-2&lt;/cbc:ID&gt; </pre>
18	<p>Fecha de generación del resumen</p> <pre>     &lt;cbc:IssueDate&gt;2011-06-23&lt;/cbc:IssueDate&gt; </pre>
19	<p>Firma Digital</p> <pre> &lt;ext:UBLExtensions&gt;     &lt;ext:UBLExtension&gt;         &lt;ext:ExtensionContent&gt;             &lt;ds:Signature Id="signatureKG"&gt;                 &lt;ds:SignedInfo&gt;                     &lt;ds:CanonicalizationMethod Algorithm="http://www.w3.org/TR/2001/REC-xml-c14n-20010315#WithComments"/&gt;                     &lt;ds:SignatureMethod Algorithm="http://www.w3.org/2000/09/xmldsig#dsa-sha1"/&gt;                         &lt;ds:Reference URI=""&gt;                             &lt;ds:Transforms&gt;                                 &lt;ds:Transform                                     Algorithm="http://www.w3.org/2000/09/xmldsig#enveloped-signature"/&gt;                             &lt;/ds:Transforms&gt;                             &lt;ds:DigestMethod                                 Algorithm="http://www.w3.org/2000/09/xmldsig#sha1"/&gt;                                 &lt;ds:DigestValue&gt;+pruib33IOapq6GSw58GgQLR8VGIgqANloj4EqB1cb4=&lt;/ds:DigestValue&gt;                             &lt;/ds:Reference&gt;                         &lt;/ds:SignedInfo&gt;                     &lt;ds:SignatureValue&gt;Oatv5xMfFInuGqiX9SoLDTy2yuLf0tTIMFkWtkdw1z/Ss6kiDz+vlgZhgKflaxp+JbVy5 7GT52f18D6+WMYZ0xOxTK2mojNkJNewwTTXzqOqrrAlObs9YoS5JAQAMi/Twkr4brNniU9tVwyybirHxw0 H WVzN2bB43yQd9hOIXzRUYpC8/sXw78h7ME3E/zeu882aOFySONHwB63imBQGcYBV+LIGR/JW8ER+ </pre>

```

0VLMlatdwPVRbrWmz1/Nly5CWp1xWMAm6fC/9SXV001Lqopk0UeX2I2yuf05QhmVfjgUu6GnS3m6
o6zM9J36iDvMVZyj7vbJTWi8SfWjT5NqXlqPQ==</ds:SignatureValue>
    <ds:KeyInfo>
        <ds:X509Data>
            <ds:X509Certificate>MIIF9TCCBN2gAwIBAgIGAK0oRTg/MA0GCSqGSIb3DQEBCwUAMFkxCzAJBgNVB
            AYTAlRSMUowSAYD
            VQQQDEFNYWxpI3E3DvGjDvHlgRWxla3Ryb25payBTZXJ0aWZpa2EgSGl6bWV0IFNhxJ9sYXNlEsWPE
            sXPEsSATIFRlc3QgMTAeFw0wOTEwMjAxMTM3MTJaFw0xNDEwMTkxMTM3MTJaMIGgMR0wGAYDQQQL
            DBFHZW5lbCBNw7xkw7xybMO8azEUMBIGA1UEBRMLMTAwMDAwMDAwMDIxDbqBgNVBAMMY0F5Z
            biBHcm91cCAtIFRlcml6bSDEsHRoYWhdCEsGhyYWNhdCBUZWtZdGlsIMSwbsWfyWF0IFBhemFy
            bGFtYSBEYW7Esc
            WfbWFubMsxayDFnmlya2V0bGVyIEd1cnVidTCCASlwdQYJKoZlhcNAQEBAQAD
            ggEPADCCAQoCg
            gEBAKDt8WamB8ZCGqkLVP0rzY/BHGEXy8IT56m2dK7tsvsvZxZYkV2qLGAXRIIY
            m6BR6bhJ7EWxbEbN+JTvyN+GF+hHjDivfslyAyHFkj0SSzv8ZZueMolkGBMchnk+AVt7NLOWdfQ7
            Z4w8eoKVITnm/Oc0mwNID/FA7+kF+ujuqlqTS0+ic69/ICfluzl0tzFB9tj9Q6Uy20+MPy9FVUmo
            4CJOTK0Qop/PgXsshX3fdiK8xha27VYDPTIab2ywu9PTqHj5N/d7j+OviISTcTRhIWtkujUrnjxe
            uYE4Md4TPX/J7fHRD7ydoLoRm+CPwXCNXAq9lUJlW1m9mtch0+6pz90CAwEAAAOCAAnkwgG1MB8G
            A1UdlwQYMBaAFD
            MWVMTfikiyw1eUSpUXYmkw7n/hdMB0GA1UdDgQWB7T0wFR6wLVKsTw6jL5+Hf1
            s/ZDPTAOBgNVHQ8BAf8EBAMCB4AwggEzBgNVHSAEggEqMIIBJjCCASIGC2CGGAECAQEFBwQBMIIB
            ETAqBggrBgEFBQCcARYeaHR0cDovL2RlcG8ua2FtdXNtLmdvdi50ci9pbGtIMiHiBggrBgEFBQCc
            AjCB1R6B0gBCAHUAIABzAGUAcgB0AGkAZgBpAGsAYQAgAGkAbABIACAAaQBsAGcAaQBsAGkAIABz
            AGUAcgB0AGkAZgBpAGsAYQAgAHUAeQBnAHUAbABHAG0AYQAgAGUAcwBhAHMABABHABHBMQBuaTE
            IABvAGsAdQBtAGE
            AawAgAGkA5wBpAG4AIABiAGUAbABpAHIAAdABpAGwAZQBuaACAAdwBIAgIAIABz
            AGkAdABIAHMAaQBuAGkAIAB6AGkAeQBhAHIAZQB0ACAQZQBkAGkAbgBpAHOAlJAMBgNVHRMBAf8E
            AjaAMBYGA1UdJQQPMA0GC2CGGAECAQEFBzIBMEEGA1UdHwQ6MDgwNqA0oDKGMGh0dHA6Ly9kZXB
            dHlva3VydW1zYWwvW1c2h2LXQxLmNybDCBggYIKwYBBQUHAQEEdjB0MDwG
            CCsGAQUFBzACHjBodHRwOi8vZGVvby5rYW11c20uZ292LnRyL2t1cnVtc2FsL21tZXNocy10MS5j
            cnQwNAYIKwYBBQUHMAGGKgh0dHA6Ly9jaXNkdXBtbXQxLmt1cnV
            tc2FsLmthbXVzbs5nb3YudHlw
            DQYJKoZlhcNAQELBQADggEBAGCcBJ7cEfyC2MaPchbc1yPXku8V8SOWpjg+jrTXBW98dy9HvciW
            iMwtPnC2DRjdsyGv3bxwRZr9wXMRrMNwRjyFe9JPA7bSscEgaXwzDUG5FCvfS/PNT+XCce+VECAx
            6Q3R1ZRSA49fyZ6tDB4Ia5HVBXZODmrCs26XisHF6kuS5N/yGg8E7VC1BRr/SmxXeLTdjQYAfo7l
            xCz4dT6wP5TOiBvF+lyWW1bi9nbliXyb/e5HjCp4k/ra9LtskjbY/UkI5O8G9JEAViZkjavDX7T0
            yVRHgMGiiolKVMwU6Lrtn607BNurLwED00eoZ4wBgkBiB5vXofreXrfN2pHZ24=
            </ds:X509Certificate>
        </ds:X509Data>
    </ds:KeyInfo>
</ds:Signature>
</ext:ExtensionContent>
</ext:UBLExtensions>
</ext:UBLExtensions>
<cac:Signature>
    <cbc:ID>IDSignKG</cbc:ID>
    <cac:SignatoryParty>
        <cac:PartyIdentification>
            <cbc:ID>20100113612</cbc:ID>
        </cac:PartyIdentification>
        <cac:PartyName>
            <cbc:Name>SUNAT</cbc:Name>
        </cac:PartyName>
    </cac:SignatoryParty>
    <cac:DigitalSignatureAttachment>
        <cac:ExternalReference>
            <cbc:URI>#signatureKG</cbc:URI>
        </cac:ExternalReference>
    </cac:DigitalSignatureAttachment>
</cac:Signature>

```

20 Versión del UBL utilizado para establecer el formato XML  
 <cbc:UBLVersionID>2.0</cbc:UBLVersionID>

21	Versión de la estructura del documento <cbc:CustomizationID>1.0</cbc:CustomizationID>
----	--

## 1.4 Estructura del Resumen Diario según el estándar UBL 2.0

### A. Normas de Uso

Como ya se ha mencionado el formato UBL está basado en el uso de un documento XML para presentar todos los datos de forma jerárquica. El formato especifica que para un archivo se especifique el resumen de boletas de venta. Como dicha representación se basa en XML debe existir un único tag que engloba a todos los demás, dicha etiqueta es SummaryDocument.

```
< SummaryDocuments >
```

```
.....
```

```
</ SummaryDocuments >
```

Para un mejor entendimiento de la estructura del archivo XML, se detalla por cada elemento su obligatoriedad o no, dentro de la estructura del formato, y se indica que campo corresponde a los requisitos o contenido del resumen diario de boletas de venta y notas electrónicas asociadas.



## A.1 Elementos del Resumen Diario de Boletas de Venta electrónicas y Notas electrónicas

A continuación se detallan los elementos que forman parte del documento Resumen Diario de boletas de venta y notas electrónicas. En cada uno de ellos se indica una explicación de la información que almacena, si es obligatorio o no, su ubicación dentro del documento, un ejemplo y una breve explicación de acuerdo al estándar UBL.

En la descripción UBL, para una mejor comprensión de los elementos de datos, se describen solo aquellos tags que son necesarios para el uso tributario y que son requeridos por la administración.

### 1. Apellidos y nombres o denominación o razón social

**Obligatorio.** Corresponde a los apellidos y nombres o denominación o razón social del emisor electrónico. Este contenido debe ser acorde a lo registrado en el Registro Único de Contribuyentes - RUC.

#### Ubicación

*//SummaryDocument/cac:AccountingSupplierParty/Party/PartyLegal/cbc:RegistrationName*

#### Ejemplo

```
<cac:AccountingSupplierParty>
<cbc:CustomerAssignedAccountID>20100113612</cbc:CustomerAssignedAccountID>
<cbc:AdditionalAccountID>6</cbc:AdditionalAccountID >
<cac:Party>
  <cac:PartyName>
    <cbc:Name><![CDATA[K&G Laboratorios]]></cbc:Name>
  </cac:PartyName>
  <cac:PartyLegalEntity>
    <cbc:RegistrationName><![CDATA[K&G Asociados]]> </cbc:RegistrationName>
  </cac:PartyLegalEntity>
</cac:Party>
</cac:AccountingSupplierParty>
```

#### Descripción UBL

**AccountigSupplierParty.** Estructura de datos del emisor. Para el caso particular se usará el tipo complejo basado en un elemento **Party**.

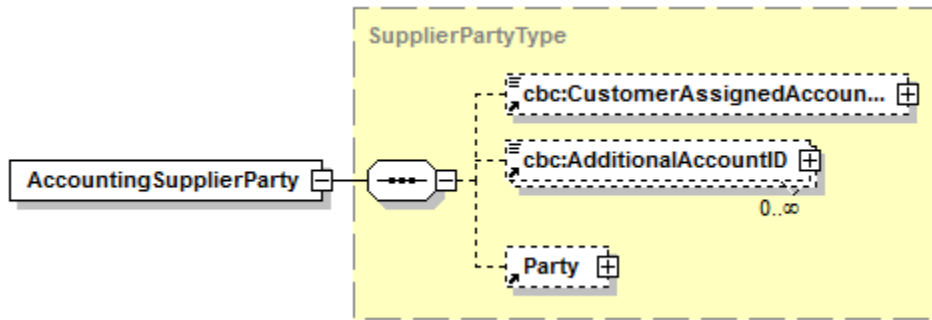

- **cbc:CustomerAssignedAccountID. Obligatorio.** Identificación del emisor del documento, deberá de indicarse el Número de RUC del Emisor.
- **cbc:AdditionalAccountID. Obligatorio.** Identificación adicional del emisor del documento resumen, deberá de indicarse el tipo de documento de identidad de acuerdo a la tabla de catálogos de SUNAT.
- **Party. Obligatorio.** El emisor se define mediante la estructura proporcionada por el tag **Party**. El resto de información no obligatoria no es gestionada por el resumen diario de boletas de venta electrónica definida para el modelo peruano.

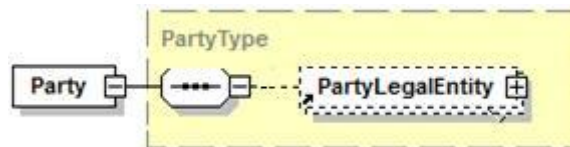

- **PartyLegalEntity Obligatorio.** Nombre de la parte o entidad. Elemento complejo. Se utiliza para especificar la información de nombre, razón social del emisor de acuerdo al padrón RUC de SUNAT.

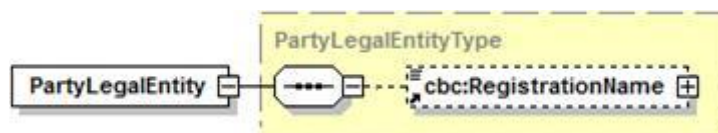

- **RegistrationName: Obligatorio.** Apellidos y Nombres o denominación o Razón Social del emisor.

## 2. Número de RUC

**Obligatorio.** Número de RUC del emisor electrónico .El número de RUC debe ser válido.

### Ubicación

#### Tipo de documento de identidad:

*//SummaryDocument/cac:AccountingSupplierParty/cbc:CustomerAssignedAccountID*

**Número de documento de identidad:**

*//SummaryDocument/cac:AccountingSupplierParty/AdditionalAccountID*

**Ejemplo**

Ver numeral 1.

**Descripción UBL**

Ver numeral 1.

### 3. Fecha de emisión de los documentos

**Obligatorio.** Fecha de emisión de las boletas de venta electrónicas y notas de débito y crédito relacionadas a éstas, contenida en el Resumen Diario.

El Resumen Diario de Boletas de Venta electrónicas y Notas electrónicas podrá incluir uno o más documentos, siempre que todos hayan sido generados o emitidos en un mismo día.

**Ubicación**

*// SummaryDocuments/cbc:ReferenceDate*

**Ejemplo**

`< cbc:ReferenceDate>2011-06-23</ cbc:ReferenceDate>`

### 4. Tipo de documento

**Obligatorio.** Brinda el código del tipo de documento. Se usará el catálogo N° 01: "Código de Tipo de documento autorizado - Reglamento de Comprobantes de Pago de SUNAT". Para el caso de este documento, solo se podrán informar las boletas de venta, las notas de crédito y la notas de débito asociadas a las boletas.

**Ubicación**

*//SummaryDocuments/sac:SummaryDocumentsLine/cbc:DocumentTypeCode*

**Ejemplo**

```

<sac:SummaryDocumentsLine >
  <cbc:LineID>1</cbc:ID>
  <cbc:DocumentTypeCode>03</cbc:DocumentTypeCode>
  <sac:SerialInvoiceID>B125</ sac:SerialInvoiceID >
  <sac:StartInvoiceNumberID>1</sac:StartInvoiceNumberID>
  <sac:EndInvoiceNumberID>124</sac:EndInvoiceNumberID>
  ....
</sac:SummaryDocumentsLine >
    
```

## Descripción UBL

**SummaryDocumentsLine.** Elemento que contiene toda la información de un rango de boletas o notas de credito y debito. Se repite tantas veces como rangos de boletas de venta y notas existan. Cada una de las líneas del resumen diario e especifica mediante un tag **SummaryDocumentsLine**.

A continuación se especifica la información del referido tag y otros relacionados.

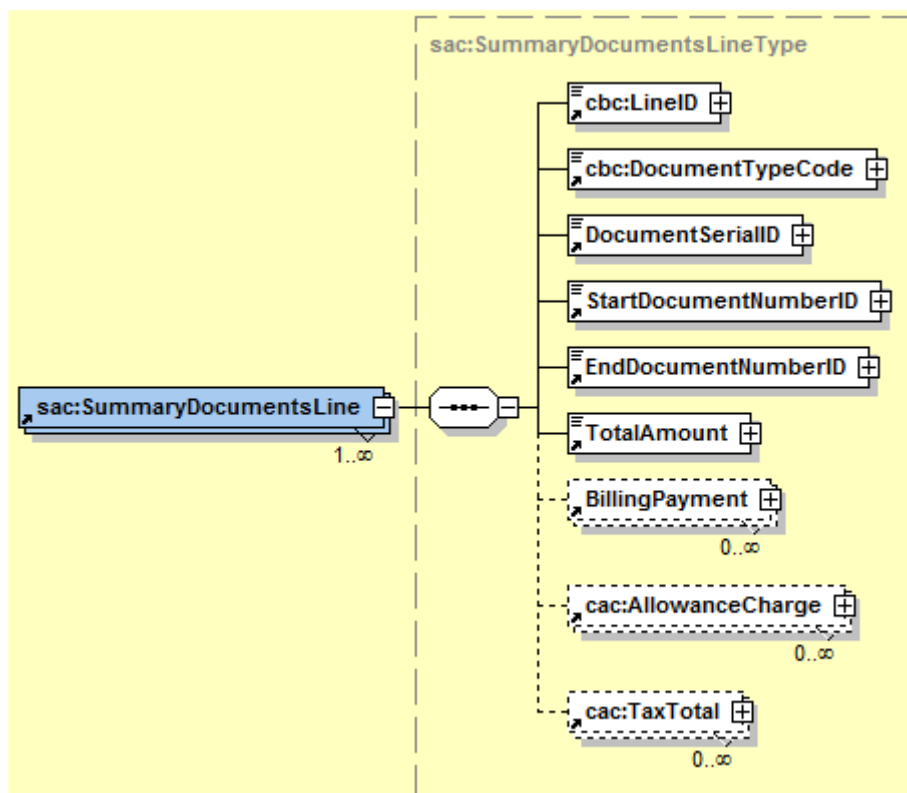

Para el caso particular se usará:

**cbc: LineID:** Obligatorio. Número de orden del Ítem.

**cbc: DocumentTypeCode:** Obligatorio, código del Tipo de documento. Contiene un valor numérico que define el tipo del documento del rango a informar.

**DocumentSerialID:** Obligatorio, serie a la que pertenece el rango referenciando.

**StartDocumentNumberID:** Obligatorio, número de documento inicial del rango.

**EndDocumentNumberID:** Obligatorio, número de documento final del rango.

## 5. Número de serie de los documentos

**Obligatorio.** Serie del rango de los documentos informados (boletas de venta, notas de credito y/ débito relacionadas)

Los rangos, dentro del Resumen Diario, serán informados por número de serie y tipo de documento: Boleta de venta, nota de credito y nota de débito, correspondientes a una sólo fecha de emisión

Considerando que se sólo debe de informar los datos de los documentos válidamente emitidos la serie de los documentos podrá repetirse más de una vez , siempre que correspondan a una misma de emisión. Ello en tanto existan uno o mas números de documentos que han sido comunicados de baja.

El formato de esta serie es alfanumérico de 4 caracteres, siendo el primer carácter la letra “**B**” seguido de 3 caracteres (BAAA).

### Ubicación

*//SummaryDocuments/sac:SummaryDocumentsLine/sac:DocumentSerialID*

### Ejemplo

Ver numeral 4.

### Descripción UBL

Ver numeral 4.

## 6. Número correlativo del documento de inicio del rango informado para una serie.

**Obligatorio.** Número correlativo de la boleta de venta, nota de credito y/o debito inicial de un determinado rango informado, para una determinada serie.

**Ubicación**

*//SummaryDocuments/sac:SummaryDocumentsLine/sac:StartDocumentNumberID*

**Ejemplo**

Ver numeral 4.

**Descripción UBL**

Ver numeral 4.

7. Número correlativo del documento de fin dentro de un rango informado

**Obligatorio.** Número correlativo del la boleta de venta, nota de credito y/o nota de crédito electrónica final de un determinado rango informado para una determinada serie

**Ubicación**

*//SummaryDocuments/sac:SummaryDocumentsLine/sac:EndDocumentNumberID*

**Ejemplo**

Ver numeral 4.

**Descripción UBL**

Ver numeral 4.

8. Total valor de venta - operaciones gravadas

**Obligatorio.** Es el monto acumulado del total valor de las operaciones gravadas con el IGV consignado en cada documento electrónico (que incluye descuentos si lo hubiere); este valor de venta **no** incluye IGV, ISC, cargos y otros Tributos si los hubiera. Es decir, corresponde al monto acumulado del elemento “Total valor de venta - operaciones gravadas” del documento XML de las boletas de ventas y notas electrónicas vinculadas, que se hubieran emitido en la fecha de emisión que se declara.

Si el rango informado en el ítem no contiene operaciones gravadas con el IGV se consignará, en el elemento, el valor cero (0).

Para identificar este monto, se debe de consignar el código “01”.

## Ubicación

*//SummaryDocuments/sac:SummaryDocumentsLine/sac:BillingPayment*

## Ejemplo

```
<sac:BillingPayment>
  <cbc:PaidAmount/@currencyID="PEN">0.00</cbc:PaidAmount>
  <cbc:InstructionID>01</cbc:InstructionID>
</sac:BillingPayment>
```

## Descripción UBL

**sac:BillingPayment.** En este elemento se consignarán Asocia cada repetición a un determinado importe expresado para el ítem de comprobantes de pago.

Este tag presenta los siguientes campos:

- **cbc:PaidAmount:** Identifica el valor del monto referenciado en el elemento <InstructionID>. La cifra pondrá contar con un máximo de 2 decimales.
- **cbc:InstructionID:** Código que representa el tipo de importe asociado al ítem o línea de las boletas de venta o notas de credito y debito relacionadas, que se encuentran referenciadas en <BillingReference>. Puede contener los siguientes valores.

01	Total valor de venta - operaciones gravadas
02	Total valor de venta - operaciones exoneradas
03	Total valor de venta - operaciones inafectas

Aún cuando no exista importe para alguno de los elementos especificados en <InstructionID>, se deberá de consignar el valor de cero "0".

## 9. Total valor de venta - operaciones exoneradas

**Obligatorio.** Es el monto acumulado del total "valor de las operaciones exoneradas" de IGV consignado en cada documento electrónico (que incluye descuentos si lo hubiere); el valor de venta **no** incluye ISC, cargos u otros tributos si los hubiera. Es decir corresponde al valor acumulado del elemento "Total valor de venta - operaciones exoneradas" del documento XML de las boletas de ventas y notas electrónicas vinculadas que se hubieran emitido en la fecha de emisión declarada.

Si el rango informado en el ítem no contiene operaciones exoneradas al IGV se consignará, en el elemento, el valor cero (0).

Para identificar este tipo de monto, se debe de consignar el código "02".

**Ubicación**

*//SummaryDocuments/sac:SummaryDocumentsLine/sac:BillingPayment*

**Ejemplo**

Ver ejemplo indicado en numeral 8.

**Descripción UBL**

Ver descripción UBL indicada en numeral 8.

## 10. Total valor de venta - operaciones inafectas

**Obligatorio.** Es el monto acumulado del total "valor de venta de las operaciones inafectas" al IGV (que incluye descuentos si lo hubiere), consignado en cada documento electrónico; el valor de venta **no** incluye ISC, cargos u otros tributos si los hubiera. Corresponde al valor acumulado del elemento "Total valor de venta - operaciones inafectas" del documento XML de las boletas de ventas y notas electrónicas vinculadas que se hubieran emitido en la fecha de emisión declarada.

En este elemento también debe incluirse el valor acumulado del total valor de venta de las boletas de venta electrónicas emitidas por la venta de bienes que se realiza en los establecimientos ubicados en la zona internacional de los aeropuertos de la República que constituyan operaciones de exportación para efectos del IGV.

Si el rango informado en el ítem no contiene operaciones inafectas al IGV se consignará, en el elemento, el valor cero (0).

Para identificar este monto, se debe de consignar el código "03".

**Ubicación**

*//SummaryDocuments/sac:SummaryDocumentsLine/sac:BillingPayment*

**Ejemplo**

Ver numeral 8.

**Descripción UBL**



Ver numeral 8.

## 11. Importe total de sumatoria otros cargos

**Obligatorio.** Corresponde al total de otros cargos cobrados al adquirente o usuario y que no forman parte del(os) valor(es) de venta, pero si se incluyen al importe total de la operación. Este campo corresponde al monto acumulado del elemento “Sumatoria otros Cargos” del documento XML de las boletas de ventas y notas de crédito y/o debito vinculadas que se hubieran emitido en la fecha de emisión que se declara.

Si para el rango informado en el ítem (ó línea) no existe este tipo de “otros cargos” se consignará en el elemento, el valor cero (0).

### Ubicación

*//SummaryDocuments/sac:SummaryDocumentsLine/cac:AllowanceCharge*

### Ejemplo

```
<cac:AllowanceCharge>
  <cbc:ChargeIndicator>true</cbc:ChargeIndicator>
  <cbc:Amount@currencyID="PEN">0.00</cbc:Amount>
</cac:AllowanceCharge>
```

### Descripción UBL

**cac:AllowanceCharge** Los descuentos y cargos del total de operaciones se especifican en tags de este tipo.

Para el caso particular se usarán los siguientes campos:

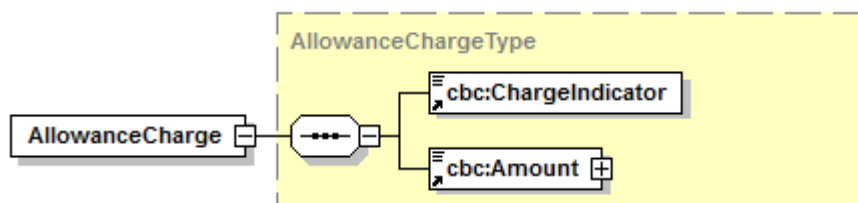

- o **ChargeIndicator: Obligatorio.** Indicador booleano que determina si es un descuento (false) o si es un cargo (true).

Según la especificación:

```
<cbc:ChargeIndicator>true</cbc:ChargeIndicator>
```

- o **Amount: Obligatorio.** Monto que supone el descuento o cargo (en la unidad monetaria correspondiente).

Una forma de especificar el valor sería:

```
<cbc:Amount@currencyID="PEN">60578.0</cbc:Amount>
```

## 12. Total ISC

**Obligatorio.** Es el monto acumulado del total del ISC consignado en los documentos electrónicos del ítem o línea que se declara. Es decir corresponde al monto acumulado del elemento "Total ISC" del documento XML de las boletas de ventas y notas electrónicas vinculadas que se hubieran emitido en la fecha de emisión que se declara.

Si para el rango informado en el ítem (o línea) no existe este tipo de monto se consignará en el elemento, el valor cero (0).

### Ubicación

```
//SummaryDocuments/sac:SummaryDocumentsLine/cac:TaxTotal
```

### Ejemplo

```
<cac:TaxTotal>
  <cbc:TaxAmount@currencyID="PEN">0.00</cbc:TaxAmount>
  <cac:TaxSubtotal>
    <cbc:TaxAmount@currencyID="PEN">0.00</cbc:TaxAmount>
    <cac:TaxCategory>
      <cac:TaxScheme>
        <cbc:ID>2000</cbc:ID>
        <cbc:Name>ISC</cbc:Name>
        <cbc:TaxTypeCode>EXC</cbc:TaxTypeCode>
      </cac:TaxScheme>
    </cac:TaxCategory>
  </cac:TaxSubtotal>
</cac:TaxTotal>
```

### Descripción UBL

**cac:TaxTotal.** Elemento empleado para mostrar la información relacionada con los impuestos. Este tag contiene un elemento cbc:TaxAmount a nivel global y además permite contar con varios elementos cac:TaxSubtotal, cada uno con su respectivo elemento obligatorio cbc:TaxAmount. Dado que para el caso Peruano utilizaremos un solo elemento cac:TaxSubtotal, se debe consignar el mismo valor en el elemento cbc:TaxAmount en ambos niveles.

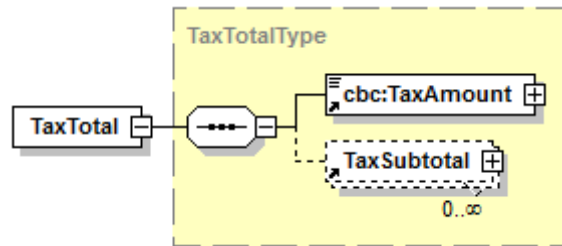

A continuación se muestran desglosados los elementos que conforman este tipo de elemento:

- **cbc:TaxAmount**: Importe total que supone la aplicación de la tasa.
- **cac:TaxSubTotal**: Formado por:

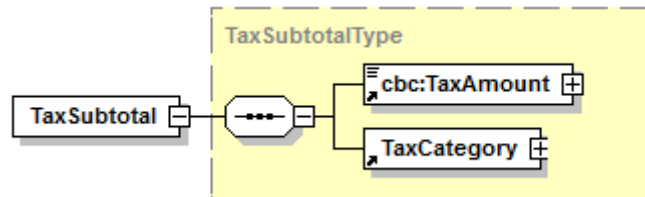

- **cbc:TaxAmount**: Importe que supone la aplicación de la tasa. Como ya se ha mencionado, tendrá el mismo valor que el elemento **cac:TaxTotal/cbc:TaxAmount**
- **cac:TaxCategory**: Formado por:

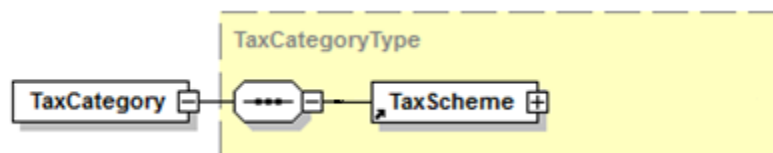

- **cac:TaxScheme**: Formado por:

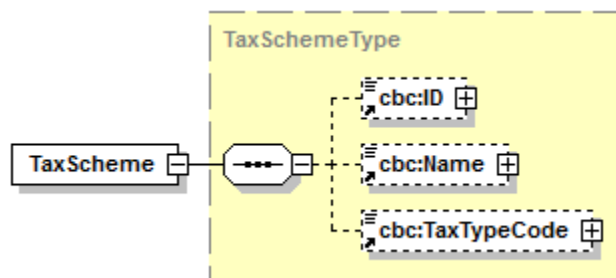

- **cbc:ID**: Código del tributo. Sigue la codificación dada por SUNAT (Catálogo No. 05).
- **cbc:Name**: Nombre abreviado del tributo.
- **cbc:TaxTypeCode**: Tipo de tributo. Sigue la codificación expuesta más adelante.

Los siguientes son los tipos y codificación de tributos aceptados por el Sistema (Catálogo No. 05):

ID	Name	TaxTypeCode	Descripción
----	------	-------------	-------------

<b>1000</b>	IGV	VAT	IMPUESTO GENERAL A LAS VENTAS
<b>2000</b>	ISC	EXC	IMPUESTO SELECTIVO AL CONSUMO
<b>9999</b>	OTROS	OTH	OTROS CONCEPTOS

### 13. Total IGV

**Obligatorio.** Es el monto acumulado del “total del IGV” consignado en las boletas de venta, notas de crédito y débito cuya información esta consignada en un determinado rango o ítem del Resumen Diario. Corresponde al monto acumulado del elemento “Sumatoria IGV” del documento XML de las boletas de ventas y notas electrónicas vinculadas que se hubieran emitido en la fecha de emisión declarada.

Si para el rango informado no existe operaciones gravadas con IGV se consignará en el elemento, el valor cero (0).

#### Ubicación

*//SummaryDocuments/sac:SummaryDocumentsLine/cac:TaxTotal*

#### Ejemplo

```
<cac:TaxTotal>
  <cbc:TaxAmount/@currencyID="PEN">567.90.</cbc:TaxAmount>
  <cac:TaxSubtotal>
    <cbc:TaxAmount/@currencyID="PEN">567.90</cbc:TaxAmount>
    <cac:TaxCategory>
      <cac:TaxScheme>
        <cbc:ID>1000</cbc:ID>
        <cbc:Name>IGV</cbc:Name>
        <cbc:TaxTypeCode>VAT</cbc:TaxTypeCode>
      </cac:TaxScheme>
    </cac:TaxCategory>
  </cac:TaxSubtotal>
</cac:TaxTotal>
```

#### Descripción UBL

Ver descripción UBL en numeral 12.

### 14. Total Otros tributos

#### Opcional.

Corresponde al monto acumulado del elemento “Sumatoria otros Tributos” del archivo XML de las boletas de ventas y notas de crédito y débito electrónicas vinculadas que se hubieran emitido en la fecha de emisión que se declara.

## Ubicación

*//SummaryDocuments/sac:SummaryDocumentsLine/cac:TaxTotal*

## Ejemplo

```
<cac:TaxTotal>
  <cbc:TaxAmount/@currencyID="PEN">98.90.</cbc:TaxAmount>
  <cac:TaxSubtotal>
    <cbc:TaxAmount/@currencyID="PEN">98.90</cbc:TaxAmount>
    <cac:TaxCategory>
      <cac:TaxScheme>
        <cbc:ID>9999</cbc:ID>
        <cbc:Name>OTROS</cbc:Name>
        <cbc:TaxTypeCode>OTH</cbc:TaxTypeCode>
      </cac:TaxScheme>
    </cac:TaxCategory>
  </cac:TaxSubtotal>
</cac:TaxTotal>
```

## Descripción UBL

Ver descripción UBL en numeral 12.

### 15. Importe total de la venta, cesión en uso o del servicio prestado

**Obligatorio.** Corresponde a la sumatoria de los elementos 8, 9, 10, 11, 12, 13 y 14.

Es el monto acumulado del elemento “Importe total de la venta, cesión en uso o del servicio prestado” del documento XML de las boletas de ventas y notas electrónicas vinculadas que se hubieran emitido en la fecha de emisión declarada.

Si para un rango informado, no existe monto mayor a cero (0) para “Importe total de la venta, cesión en uso o del servicio prestado” (por ejemplo: facturación de transferencias gratuitas) se consignará en el elemento el valor cero (0).

## Ubicación

*//SummaryDocuments/sac:SummaryDocumentsLine/sac:TotalAmount*

## Ejemplo

```
<sac:TotalAmount/@currencyID="PEN">1054380.00</sac:TotalAmount>
```

## Descripción UBL

**cbc:TotalAmount.** Comprende el importe total de todas las operaciones gravadas o no con IGV, impuestos y cargos, es decir el importe total de la venta para un determinado rango informado en el ítem. Se puede representar como:

$$\begin{aligned} TotalAmount &= PaidAmount (de BillingPayment con InstructionID = 01) \\ &+ PaidAmount (de BillingPayment con InstructionID = 02) \\ &+ PaidAmount (de BillingPayment con InstructionID = 03) \\ &+ Amount (de AllowanceCharge cuando ChargeIndicator = true) \\ &+ \sum TaxAmount (del TaxTotal para cada tributo) \end{aligned}$$

## 16. Número de fila

**Obligatorio.** Número de orden de línea referenciada en el documento resumen. Cada rango a informar se consigna en un ítem del Resumen diario de boletas.

### Ubicación

*//SummaryDocument/cac:SummaryDocumentsLine/cbc:LineId*

### Ejemplo

Ver ejemplo en numeral 4.

### Descripción UBL

Ver descripción en numeral 4.

## 17. Identificador del resumen

**Obligatorio.** Identificador del resumen diario de boletas de venta y notas de crédito y débito relacionadas. El formato que deberá seguir es el siguiente: <RC>-<Fecha de emisión de los comprobantes de pago YYYYMMDD>. Por ejemplo, si el resumen corresponde a los comprobantes emitidos el 23/03/2012, el identificador debe ser: RC-20120323

### Ubicación

*// SummaryDocuments/cbc:ID*

### Ejemplo

`<cbc:ID>RC_20120323</cbc:ID>`

### Descripción UBL

**cbc:ID.** Código identificador de paquete de datos enviados.

## 18. Fecha de generación del resumen

**Obligatorio.** Fecha en la cual se generó el documento resumen diario de boletas de venta. El tipo DateType se corresponde con el tipo Date de XML por lo que el formato deberá ser yyyy-mm-dd.

### Ubicación

*//SummaryDocument/cbc:IssueDate*

### Ejemplo

```
<<cbc:IssueDate>2011-04-01</cbc:IssueDate>
```

### Descripción UBL

**cbc:IssueDate.** Fecha de emisión del resumen diario.

## 19. Firma Digital

### Obligatorio

Es el conjunto de datos asociados al documento electrónico que se firma y permite la identificación del signatario (emisor del resumen diario de boletas de venta y notas) y ha sido creada por medios que éste mantiene bajo su control, de manera que está vinculada únicamente al signatario y a los datos a los que refiere.

La firma deberá realizarse con el certificado digital que el emisor informó previamente a SUNAT.

La firma se consignará en dos contenedores que corresponden a tipos complejos. Estos son la firma digital de acuerdo a UBL y un componente de extensión opcional.

### Ubicación

*//VoidedDocuments/ext:UBLExtensions/ext:UBLExtension/ext:ExtensionContent/ds:Signature*  
*//VoidedDocuments/cac:Signature*

### Ejemplo

```
<ext:UBLExtensions>  
  <ext:UBLExtension>  
    <ext:ExtensionContent>  
      <ds:Signature Id="signatureKG">
```

```

<ds:SignedInfo>
  <ds:CanonicalizationMethod Algorithm="http://www.w3.org/TR/2001/REC-xml-c14n-20010315#WithComments"/>
  <ds:SignatureMethod Algorithm="http://www.w3.org/2000/09/xmldsig#dsa-sha1"/>
  <ds:Reference URI="">
    <ds:Transforms>
      <ds:Transform Algorithm="http://www.w3.org/2000/09/xmldsig#enveloped-signature"/>
    </ds:Transforms>
    <ds:DigestMethod Algorithm="http://www.w3.org/2000/09/xmldsig#sha1"/>
  <ds:DigestValue>+pruib33IOapq6GSw58GgQLR8VGIGqANloj4EqB1cb4=</ds:DigestValue>
  </ds:Reference>
</ds:SignedInfo>
<ds:SignatureValue>Oatv5xMfFInuGqiX9SoLDTy2yuLf0tTIMFkWtkdw1z/Ss6kiDz+vlgZhgKflaxp+JbVy57GT52f18D6+WMYZ0xOxTK2mojnKJNewwTTXzqOqrrAIObs9YoS5JAQAMi/TwkR4brNniU9tVwyybirHxwOHVWzN2bB43yQd9hOIXzRUYPc8/sXw78h7ME3E/zeu882aOFySOHNBW63imBQGcYBV+LIGR/JW8ER+0VLMlatdwPVRbrWmz1/Nly5CWp1xWMAm6fC/9SXV0O1Lqopk0UeX2l2yuf05QhmVfjgUu6GnS3m6o6zM9J36iDvMVZyj7vbJTwi8SfWjTSNqxXlqPQ==</ds:SignatureValue>
  <ds:KeyInfo>
    <ds:X509Data>
      <ds:X509Certificate>MIIF9TCCBN2gAwIBAgI GAK0oRTg/MA0GCSqGSIb3DQEBCwUAMFkxCzAJBgNVBAYTAIRS
MUowSAYD
VQQDDEFNYWxpIE3DvGjDvHlgRWxla3Ryb25payBTZXJ0aWZpa2EgSGI6bWV0IFNhxJ9sYXnEsWPE
sXPEsSAtlFRlc3QgMTAeFwOwOTETwMjAxMTM3MTJaFw0xNDEwMTkxMTM3MTJaMIGGMRowGAYDVQL
DBFHZW5lbCBNw7xkw7xybMO8azEUMBGA1UEBRMLMTAwMDAwMDAwMDIxDbBqBgNVBAMMY0F5ZMSX
biBHcm91cCAtlFR1cmI6bSDEsHRoYXWxdCEsGhyYWNhdCBUZWZtdGlsMSwbsWYyWF0lFBhemFy
bGFtYSBEYW7EscWfbWfubMSxayDFnmIya2V0bGVyIEd1cnVidTCCASlwDQYJKoZIhvcNAQEBBQAD
ggEPADCCAQoCggEBAKDt8Wamb8ZCGqkLVP0rzY/BHGEYx8IT56m2dK7tswsvZxZYkV2qLGAxRIY
m6BR6bhJ7EWxbEbN+JTvyN+GF+hHjDivfslyAyHFkj0SSzv8ZZueMolkGBMchnk+AVt7NLOWDfQ7
Z4w8eoKVITnm/Oc0mwNID/FA7+kF+ujuqlqTS0+ic69/ICfluzl0tzFB9tj9Q6Uy20+MPy9FVUmo
4CJOTK0Qop/PgXsshX3fdiK8xha27VYDPTIab2ywu9PTqHj5N/d7j+OvilSTcTRHlWtkujUrnjxe
uYE4Md4TPX/J7FhRD7ydoLoRm+CPwXCNXAq9luJlw1m9mtch0+6pz90CAwEAaOCAnkwggJ1MB8G
A1UdlwQYMBaAFDMWVMTfikyw1eUSpUXYmkw7n/hdMBOGA1UdDgQWB7OwFR6wLVKsTw6jL5+Hf1
s/ZDPTAOBgNVHQ8BAf8EBAMCB4AwggEzBgNVHSAEggEqMIBJjCCASIGC2CGGAECAQEFBwQBMIB
IABvAGsAdQBtAGEAawAgAGkA5wBpAG4AIABiAGUAbABpAHIAdABpAGwAZQBuACAAdwBIAIGIAIBz
AGkAdABIAHMAaQBuAGkAIAIB6AGkAeQBhAHIAZQB0ACAAZQBkAGkAbgBpAHOALjAMBgNVHRMBAf8E
AjAAMBYGA1UdJQQPMA0GC2CGGAECAQEFBzIBMEEGA1UdHwQ6MDgwnQAOoDKGMGh0dHA6Ly9kZXBv
LmthbXVzbS5nb3YudHlva3VydW1zYWwvbw1lc2h2LXQxLmNybDcBggYIKwYBBQUHAQEEdjB0MDwG
CCsGAQUFBzAChjBodHRwOi8vZGVwby5rYW11c20uZ292LnRyL2t1cnVtc2FsL21tZXNocy10MS5j
iMwtPnC2DRjdsyGv3bxwRZr9wXMRrMNwRjyFe9JPA7bSscEgaXwzDUG5FCvfS/PNT+XCce+VECAx
6Q3R1ZRSa49fYz6tDB4la5HVbXZODmrCs26XisHF6kuS5N/yGg8E7VC1BRr/SmxXeLTdjqYAfo7l
xCz4dT6wP5TOiBvF+lyWW1bi9nbliXyb/e5HjCp4k/ra9LTSkjbY/UkI5O8G9JEAViZkxvDX7T0
yVRHgMGiioKVMwU6Lrtln607BNurLwED0EooZ4wBgkBiB5vXofreXrfN2pHZ24=
    </ds:X509Certificate>
  </ds:X509Data>
  </ds:KeyInfo>
</ds:Signature>
</ext:ExtensionContent>
</ext:UBLExtension>
</ext:UBLExtensions>

```

```

<cac:Signature>
  <cbc:ID>IDSignKG</cbc:ID>
  <cac:SignatoryParty>
    <cac:PartyIdentification>
      <cbc:ID>20100113612</cbc:ID>
    </cac:PartyIdentification>
    <cac:PartyName>
      <cbc:Name>SUNAT</cbc:Name>
    </cac:PartyName>
  </cac:SignatoryParty>
  <cac:DigitalSignatureAttachment>
    <cac:ExternalReference>
      <cbc:URI>#signatureKG</cbc:URI>
    </cac:ExternalReference>
  </cac:DigitalSignatureAttachment>
</cac:Signature>

```

## Descripción UBL



**ext:UBLExtensions.** Contenedor de Componentes de extensión.

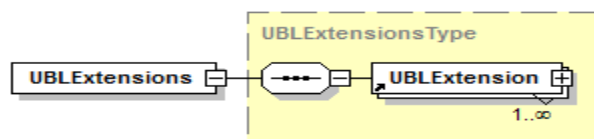

La firma digital será alojada dentro del elemento `<ext:UBLExtension>`. Uno o más `<ext:UBLExtension>` están contenidos dentro de un elemento `<ext:UBLExtensions>` descendiente directo del elemento raíz del documento. Estos elementos están disponibles en UBL 2.0 para la inclusión de datos no [UBL], como es nuestro caso.

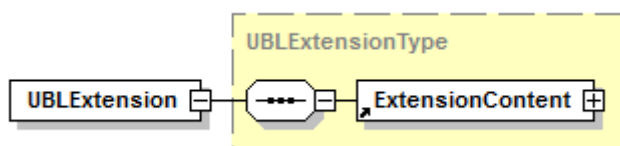

- **ExtensionContent.** Dentro de éste elemento es donde se incluyen las firmas [XMLDSig] de todos los firmantes del documento. Por tanto, en el documento únicamente habrá un solo `<ext:UBLExtension>` para la inclusión de firmas.
- La firma, se realizará sobre el documento completo y podrá llevarse a cabo con un componente propio o externo de firma de documentos XML. Se deberá utilizar [XMLDSig].
- Para firmar, se utilizará la clave privada de un certificado digital X509 válido no vencido. Se firma todo el documento (nodo raíz). En esta implementación no podrán añadirse nuevos datos al documento después de firmar, ni siquiera extensiones en el formato acordado, puesto que la validación fallaría.
- Puesto que una firma digital XML es un proceso matemático por el que los datos a firmar se transforman siguiendo una serie de reglas y cálculos basados en una clave y cuyos resultados son guardados en elementos XML y adjuntados o no a los datos primitivos del proceso, en el estándar [XMLDSig<sup>1</sup>] encontramos:
  - Definición de la estructura XML en la que almacenar la firma.
  - Definición del proceso de firma.
  - Definición del proceso de validación de firma.
  - Agrupación y aceptación de los algoritmos y procesos para la transformación en forma canónica de los datos firmados y de la firma.
  - Agrupación y aceptación de los algoritmos y procesos de transformación para la obtención de la firma.

A continuación se mencionan el detalle de los elementos de la extensión:

- **ds:Signature:** Es un elemento simple que contiene información de lo que se está firmando, la propia firma, las claves utilizadas para firmar. A continuación veremos sus atributos y elementos uno por uno

<sup>1</sup> El esquema de datos XML del estándar puede encontrarse en: <http://www.w3.org/TR/xmlsig-core/>

El atributo **Id** es opcional pero es muy útil para identificar la firma dentro de un documento, sobre todo cuando se trabaja con firmas múltiples.

Por ejemplo: `<ds:Signature Id="signatureKG">`

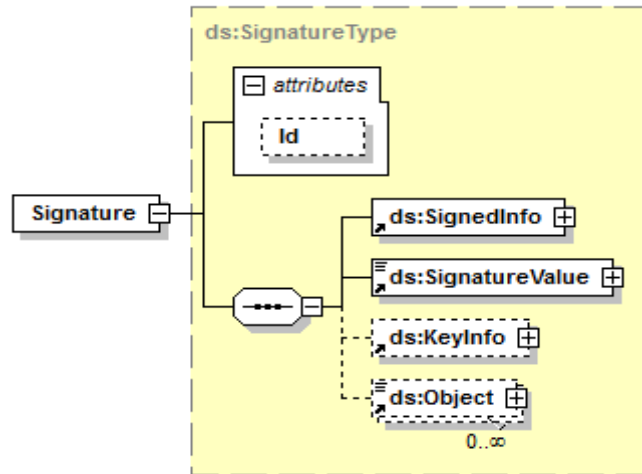

- **ds:SignedInfo:** Este elemento puede dividirse en dos partes desde el punto de vista conceptual: información sobre el valor de la firma e información sobre los datos a firmar.

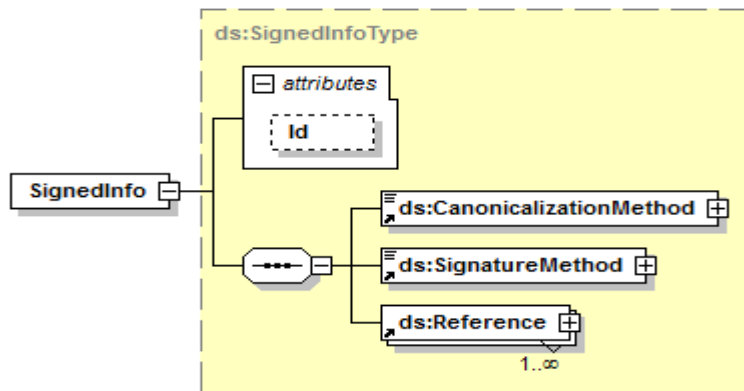

- **ds:CanonicalizationMethod:** Posee un atributo **Algorithm** que indica cómo se debe transformar a forma canónica el elemento `<ds:SignedInfo>` antes de realizar la firma. Distintos XML pueden diferir en su forma de ser escritos y sin embargo significar lo mismo. Como la firma se realiza a nivel de bytes, aunque un documento signifique lo mismo y tenga la misma información que otro, ambos pueden tener firmas diferentes si no están escritos exactamente igual. Habrá que elegir entre una de todas las formas posibles de escribir un documento XML, la forma canónica, y transformar los documentos a esta forma sin que su información y significado se vean alterados. A este proceso se le llama transformación en forma canónica. Habrá varias formas canónicas dependiendo del algoritmo que se utilice. Dos documentos están en la misma forma canónica si los algoritmos utilizados para su obtención son equivalentes.
- **ds: SignatureMethod:** Especifica qué tipo de algoritmo de firma se utilizará para obtener la firma. La firma se realiza aplicando el siguiente algoritmo matemático sobre el elemento `<ds:SignedInfo>` el cual,

puesto que contiene los valores hash de los distintos datos que se quieren firmar –como se verá a continuación-, será diferente en cada caso.

- **ds: Reference:** Cada elemento Reference incluye el hash de un objeto de datos y las transformaciones aplicadas a ese objeto para producir dicho hash. El atributo **URI** (<ds:Reference URI="">) identifica al objeto de datos que se va a firmar. Éste puede ser un objeto fuera del documento en el que está la firma o bien un objeto dentro del propio documento. Si su valor es cadena vacía identifica al documento completo que contiene la firma. Por supuesto puede haber varios <ds:Reference> permitiendo a una misma firma [XMLDSig] cubrir múltiples objetos.

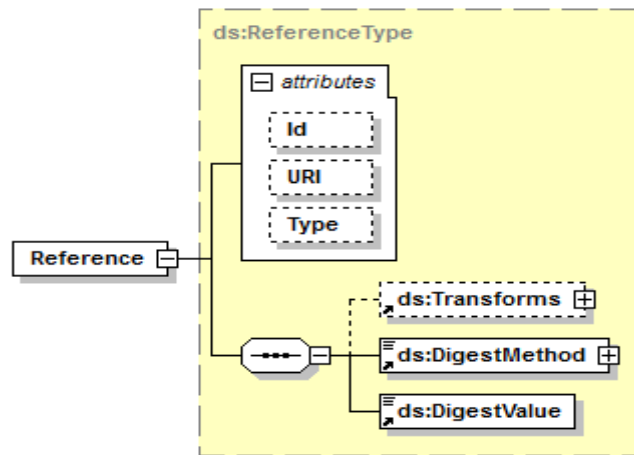

- ❖ **ds:Transforms: Opcional** aunque es el elemento con más fuerza de <ds:Reference>. Si aparece, contendrá una lista de <ds:Transform> en la que cada uno de sus elementos indica un paso realizado en el procesamiento de cálculo del hash. Cada paso tiene como entrada la salida del anterior y puede incluir operaciones como transformación en forma canónica, codificación/decodificación, transformaciones XSL, validación de esquemas, etc. La salida del último <ds:Transform> es la entrada de la función de cálculo del hash. Al permitir que se puedan firmar distintas porciones de un documento, las modificaciones posteriores a la firma de las porciones no incluidas no afectarán en nada a la validación de la firma.
  - ❖ **ds:DigestMethod:** Define la función hash utilizada a través del atributo **Algorithm**.
  - ❖ **ds: DigestValue:** Es el valor hash codificado en Base64.
- **ds:SignatureValue:** contiene la firma codificada en Base64. La firma es el resultado de una serie de transformaciones sobre los datos binarios del elemento <ds:SignedInfo>. El elemento <ds:SignatureValue> contiene este valor binario de la firma codificado en Base64.
  - **ds: KeyInfo:** Es una estructura opcional que identifica al firmante. Su contenido suele utilizarse en procesos de verificación de firmas, de ahí la importancia de que lo que se incluya en su interior sean los elementos de:

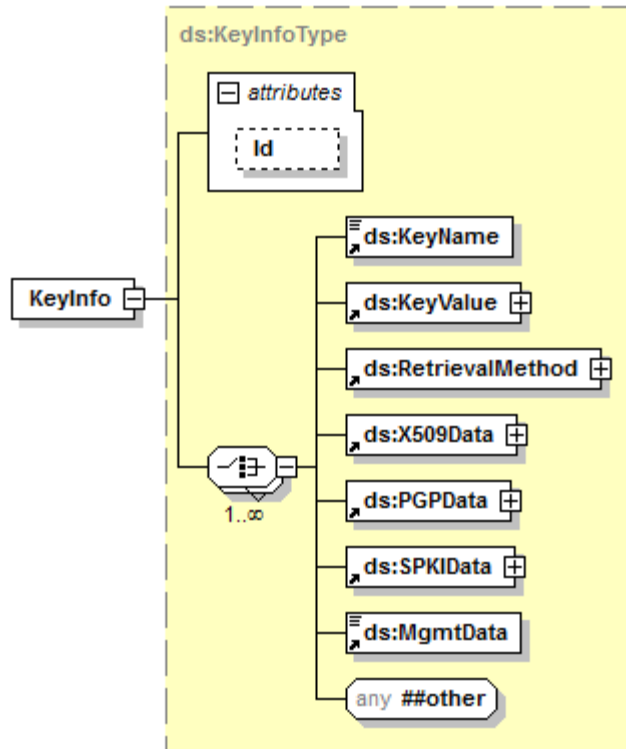

- **ds:X509Data:** Contiene información del certificado firmante.
- **ds: KeyValue>:** Contiene información de la clave pública.

La información que proporciona <ds:KeyInfo> en todos sus elementos debe corresponder al mismo certificado o clave.  
 En caso de no incluir la estructura <ds:KeyInfo>, la firma no podría considerarse como “Firma Electrónica Avanzada” puesto que el firmante no podría ser identificado.

**cac:Signature** Utilizado para identificar al firmante y otro tipo de información relacionada con el mismo.

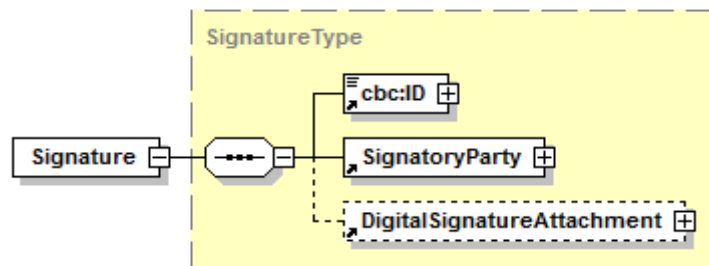

- **cbc:ID. Obligatorio.** Identificador de la firma
- **cac:SignatoryParty. Obligatorio.** Asociación con la parte firmante, la cual para nuestro caso deberá estar relacionado con el emisor del documento resumen.
  - **PartyIdentification. Obligatorio.** A través del elemento ID, se describe el RUC de la parte firmante.

- **PartyName. Obligatorio.** A través del elemento Name, se describe el nombre o razón social de la parte firmante.
- **cac:DigitalSignatureAttachment. Obligatorio.** En este componente se puede referenciar la firma del documento como una ExternalReference a una URI local o remota.

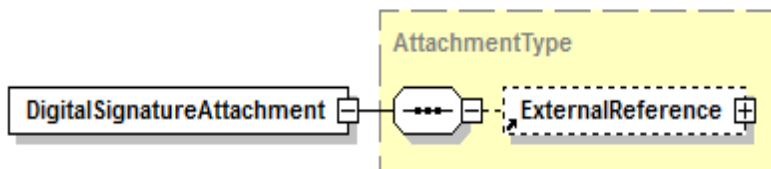

- **ExternalReference. Obligatorio.** Información acerca de un documento vinculado. Los vínculos pueden ser externos (referenciados mediante un elemento **URI**), internos (accesibles mediante un elemento MIME) o pueden estar contenidos dentro del mismo documento en el que se alude a ellos (mediante elementos Documento Incrustado). Este último será el caso a utilizar, es decir una referencia dentro del mismo documento, específicamente en el componente **UBLExtensions**.

## 20. Versión del UBL utilizado para establecer el formato XML

**Obligatorio.** Versión de UBL usada para la confección del documento.

### Ubicación

`//SummaryDocument/cbc:UBLVersionID`

### Ejemplo

```
<cbc:UBLVersionID>2.0</ cbc:UBLVersionID >
```

### Descripción UBL

**cbc:UBLVersionID.** Versión del esquema UBL para este tipo de documento que define todos los elementos que se podrían encontrar en una instancia.

## 21. Versión de la estructura del documento

**Obligatorio.** Versión de documento guía, proporcionado por SUNAT, para la confección del resumen de boletas.

### Ubicación

*//SummaryDocument/cbc:CustomizationID*

### **Ejemplo**

```
< cbc:CustomizationID>1.0</ cbc:CustomizationID>
```

### **Descripción UBL**

**Obligatorio.** Identifica una personalización de UBL definida para un uso específico. Para nuestro caso corresponderá a la versión 1.0 del resumen diario. Por cada variación o adecuación del esquema se deberá de aumentar la versión, la cual contemplará las nuevas validaciones para los elementos de datos establecidos.

## B. EJEMPLO Resumen de Boletas de Venta

REQUISITO	EJEMPLO				
Apellidos y Nombres	CORPORACION AMERICA S. A.				
Número de RUC	20100113612				
Fecha de emisión de los documentos	23-jun-12				
Número de fila	1	2	3	4	5
Tipo de documento	03	03	07	03	08
Número de serie de los documentos	BA98	BC23	BC11	BD21	B234
Inicio de rango	456	789	23	12	902
Fin de rango	764	932	89	230	1459
Total valor de venta - operaciones gravadas	98,232.00	78,223.00	23,223.00	71,242.00	64,434.00
Total valor de venta - operaciones exoneradas	0	24,423.00	0	78,829.00	0
Total valor de venta - operaciones inafectas	232.00	0	0	5,103.00	12,567.95
Importe total de sumatoria otros cargos del ítem	5.00	0	0	345.00	0
Total ISC	0	0	0	2,342.00	0
Total IGV	17,681.76	14,080.14	4,180.14	12,823.56	11,598.12
Total otros tributos	1,200.00	0	0	0	0
Importe total de la venta, cesión en uso o del servicio prestado	117,350.76	116,726.14	27,403.14	170,684.56	88,600.07
Identificador del resumen	RC-20120624-001				
Fecha de generación del resumen	24-jun-12				
Firma digital					
Versión del UBL utilizado para establecer el formato XML	2.0				
Versión de la estructura del documento	1.0				

```
<?xml version="1.0" encoding="ISO-8859-1" standalone="no"?><SummaryDocuments
xmlns="urn:sunat:names:specification:ubl:peru:schema:xsd:SummaryDocuments-1"
xmlns:cac="urn:oasis:names:specification:ubl:schema:xsd:CommonAggregateComponents-2"
xmlns:cbc="urn:oasis:names:specification:ubl:schema:xsd:CommonBasicComponents-2"
xmlns:ds="http://www.w3.org/2000/09/xmldsig#"
xmlns:ext="urn:oasis:names:specification:ubl:schema:xsd:CommonExtensionComponents-2"
xmlns:sac="urn:sunat:names:specification:ubl:peru:schema:xsd:SunatAggregateComponents-1"
xmlns:xsi="http://www.w3.org/2001/XMLSchema-instance"
xsi:schemaLocation="urn:sunat:names:specification:ubl:peru:schema:xsd:InvoiceSummary-1
D:\UBL_SUNAT\SUNAT_xml_20110112\20110112\xsd\maindoc\UBLPE-InvoiceSummary-1.0.xsd">
  <ext:UBLExtensions><ext:UBLExtension><ext:ExtensionContent><ds:Signature
Id="SignatureCA"><ds:SignedInfo><ds:CanonicalizationMethod
Algorithm="http://www.w3.org/TR/2001/REC-xml-c14n-20010315"/><ds:SignatureMethod
Algorithm="http://www.w3.org/2000/09/xmldsig#rsa-sha1"/><ds:Reference
URI=""><ds:Transforms><ds:Transform
Algorithm="http://www.w3.org/2000/09/xmldsig#enveloped-
signature"/></ds:Transforms><ds:DigestMethod
Algorithm="http://www.w3.org/2000/09/xmldsig#sha1"/><ds:DigestValue>KSbROK0tX2MpGxY6S6u5
Pu5qnOU=</ds:DigestValue></ds:Reference><ds:SignedInfo><ds:SignatureValue>gL/gbqUVfb8Co
DiNZDjJkHpaFoAws3ykiC4hCXDWztorlv3Xk35EHHwvE0cOgC1CWCJd57M067FP
FtNpPSQqG/x8kRliKtVzgsbwYsiB8iuQq72obDmvmEYxGyUpM1YqE/uBrCTX2m91MJmSzZkPL51W
9TbU8cIFn/VeUIjc9W4=</ds:SignatureValue><ds:KeyInfo><ds:X509Data><ds:X509SubjectName>1.2
.840.113549.1.9.1=#161a4253554c434140534f55544845524e504552552e434f4d2e5045,CN=Juan
Robles,OU=20100113612,O=CORPORACION
AMERICA,L=LIMA,ST=LIMA,C=PE</ds:X509SubjectName><ds:X509Certificate>MIIESTCCAzGgAwIBAgIK
```

```

WOCRzgAAAAAIjANBkgkqhkiG9w0BAQUFADAnMRUwEwYKcZImiZPyLGQB
GRYFU1VOQVQxXjAMBgNVBAMTBVNVTkFUMB4XDTEwMTIyODE5NTEwMDFoXDTExMTIyODIwMDEwMDFow
gZUxXzAJBGNVBAVTA1BFMQ0wCwYDVQKEwRMSU1BMREwDwYDVQKEwHT
T1VUSeVSTjEUMBIGA1UECXMMLmJxMDAAXNDc1MTQxXFDASBgNVBAMTC0JvcmlzIFN1bGNhMskwJwYj
KoZIHvcNAQkBFhpcU1VMQ0FAU09VVEhFuk5QRVJVLkNPTs5QRTCBnzANBkgkqhkiG9w0BAQEFAAOB
jQAwGyKqCgYEAtrtCpFBLZyajuEmYt4mVH8EE02KQIEtSdKStUThVYM7g3Lkx5zq3SH5nLH00EKGC
tota6RR+V40sgIbnh+Nfs1SOQcAohNwRfWhho7sKNZFR971rFxfj4cTKMEvpt8Dr98UYFkHph6Wn
sniGM2tJdQ9KJ52UXrlScMfBityx0AsCAwEAAAOCAyowggGGMMA4GA1UdDwEB/wQEAwIE8DBEBGkq
hkiG9w0BCQ8ENZ1A1MA4GCCqGS1b3DQMCAGIAgDAOBggqhkiG9w0DBAICAIABwYFKw4DAGcwCgYI
KoZIHvcNAwCwHQYDVR0OBbYEFg/m6twbiRNzRINavjq+U0j/sZECMBMGALUdJQOMMAoGCCsGAQUF
BwMCMBA8GALUdIwQYMBaAFN9kHQDQWONmozW3xdNSIMFW2t+7MFkGALUdHwRSMFAwTqBMoEQGImh0
dHA6Ly9wY2IyMjYyV2YyEVucm9sbC9TVU5BVC5jcmyGJGZpbGU6Ly9cXHBjYjIyNlxXZDZXR0R5y
b2xsXFNVTkFULmNybDB+BggrBgEFBQcBAQRyMHAwNQYIKwYBBQUHMAKKh0dHA6Ly9wY2IyMjYyV
Q2YyEVucm9sbC9wY2IyMjZfU1VOQVQuY3J0MDEGCCsGAQUFBzAChitmaWxl0i8vXFxwY2IyMjZC
Q2YyEVucm9sbC9wY2IyMjZfU1VOQVQuY3J0MA0GCCS1b3DQEBBQUAA4IBAQB16wJ/QmRz3C3
rorBf1OvA9D0a3Gniib7rtPIjF4mPmtgfo2pk9gvnxmV2pST3ovfu0nbG2kpjzZaaelRjEodHvkc
M3abGsoE53wfxqQF5uf/jkzZA9hbLHtE1aLKBD0MhzC6cVI072alnE6QU3RZ16ie9CYsHmMrs+sP
HMy8DJU5YrdnqHdSn2D3nhKB14QfT/WURPOuo6DF4iWgrCyMf3eJgmGKSUN3At5fK4HSpfyURT0k
boaJKNBgQwy0HhG5BLM7DsTi/KwfdUYkoFgrY71Pm23+ra+Xow1Vh9g9j5NqrlpMY5gAVQXEIo1
++GxDtaK/5EiVK9qzJ6geIfz/<ds:X509Certificate></ds:X509Data></ds:KeyInfo></ds:Signature><
/ext:ExtensionContent></ext:UBLExtension></ext:UBLExtensions><cbc:UBLVersionID>2.0</cbc:
UBLVersionID>
<cbc:CustomizationID>1.0</cbc:CustomizationID>
<cbc:ID>RC-20120624-001</cbc:ID>
<cbc:ReferenceDate>2012-06-23</cbc:ReferenceDate>
<cbc:IssueDate>2012-06-24</cbc:IssueDate>
<cac:Signature>
<cbc:ID>IDSignCA</cbc:ID>
<cac:SignatoryParty>
<cac:PartyIdentification>
<cbc:ID>20100113612</cbc:ID>
</cac:PartyIdentification>
<cac:PartyName>
<cbc:Name>CORPORACION AMERICA S.A.</cbc:Name>
</cac:PartyName>
</cac:SignatoryParty>
<cac:DigitalSignatureAttachment>
<cac:ExternalReference>
<cbc:URI>#SignatureCA</cbc:URI>
</cac:ExternalReference>
</cac:DigitalSignatureAttachment>
</cac:Signature>
<cac:AccountingSupplierParty>
<cbc:CustomerAssignedAccountID>20100113612</cbc:CustomerAssignedAccountID>
<cbc:AdditionalAccountID>6</cbc:AdditionalAccountID>
<cac:Party>
<cac:PartyLegalEntity>
<cbc:RegistrationName>CORPORACION AMERICA S.A.</cbc:RegistrationName>
</cac:PartyLegalEntity>
</cac:Party>
</cac:AccountingSupplierParty>
<sac:SummaryDocumentsLine>
<cbc:LineID>1</cbc:LineID>
<cbc:DocumentTypeCode>03</cbc:DocumentTypeCode>
<sac:DocumentSerialID>BA98</sac:DocumentSerialID>
<sac:StartDocumentNumberID>456</sac:StartDocumentNumberID>
<sac:EndDocumentNumberID>764</sac:EndDocumentNumberID>
<sac:TotalAmount currencyID="PEN">117350.76</sac:TotalAmount>
<sac:BillingPayment>
<cbc:PaidAmount currencyID="PEN">98232.00</cbc:PaidAmount>
<cbc:InstructionID>01</cbc:InstructionID>
</sac:BillingPayment>
<sac:BillingPayment>
<cbc:PaidAmount currencyID="PEN">0.00</cbc:PaidAmount>
<cbc:InstructionID>02</cbc:InstructionID>
</sac:BillingPayment>
<sac:BillingPayment>
<cbc:PaidAmount currencyID="PEN">232.00</cbc:PaidAmount>
<cbc:InstructionID>03</cbc:InstructionID>
</sac:BillingPayment>
<cac:AllowanceCharge>
<cbc:ChargeIndicator>true</cbc:ChargeIndicator>
<cbc:Amount currencyID="PEN">5.00</cbc:Amount>
</cac:AllowanceCharge>
<cac:TaxTotal>
<cbc:TaxAmount currencyID="PEN">0.00</cbc:TaxAmount>
<cbc:TaxSubtotal>

```



```

        <cbc:TaxAmount currencyID="PEN">0.00</cbc:TaxAmount>
        <cac:TaxCategory>
            <cac:TaxScheme>
                <cbc:ID>2000</cbc:ID>
                <cbc:Name>ISC</cbc:Name>
                <cbc:TaxTypeCode>EXC</cbc:TaxTypeCode>
            </cac:TaxScheme>
        </cac:TaxCategory>
    </cac:TaxSubtotal>
</cac:TaxTotal>
<cac:TaxTotal>
    <cbc:TaxAmount currencyID="PEN">17681.76</cbc:TaxAmount>
    <cac:TaxSubtotal>
        <cbc:TaxAmount currencyID="PEN">17681.76</cbc:TaxAmount>
        <cac:TaxCategory>
            <cac:TaxScheme>
                <cbc:ID>1000</cbc:ID>
                <cbc:Name>IGV</cbc:Name>
                <cbc:TaxTypeCode>VAT</cbc:TaxTypeCode>
            </cac:TaxScheme>
        </cac:TaxCategory>
    </cac:TaxSubtotal>
</cac:TaxTotal>
<cac:TaxTotal>
    <cbc:TaxAmount currencyID="PEN">1200.00</cbc:TaxAmount>
    <cac:TaxSubtotal>
        <cbc:TaxAmount currencyID="PEN">1200.00</cbc:TaxAmount>
        <cac:TaxCategory>
            <cac:TaxScheme>
                <cbc:ID>9999</cbc:ID>
                <cbc:Name>OTROS</cbc:Name>
                <cbc:TaxTypeCode>OTH</cbc:TaxTypeCode>
            </cac:TaxScheme>
        </cac:TaxCategory>
    </cac:TaxSubtotal>
</cac:TaxTotal>
</sac:SummaryDocumentsLine>
<sac:SummaryDocumentsLine>
    <cbc:LineID>2</cbc:LineID>
    <cbc:DocumentTypeCode>03</cbc:DocumentTypeCode>
    <sac:DocumentSerialID>BC23</sac:DocumentSerialID>
    <sac:StartDocumentNumberID>789</sac:StartDocumentNumberID>
    <sac:EndDocumentNumberID>932</sac:EndDocumentNumberID>
    <sac:TotalAmount currencyID="PEN">116726.14</sac:TotalAmount>
    <sac:BillingPayment>
        <cbc:PaidAmount currencyID="PEN">78223.00</cbc:PaidAmount>
        <cbc:InstructionID>01</cbc:InstructionID>
    </sac:BillingPayment>
    <sac:BillingPayment>
        <cbc:PaidAmount currencyID="PEN">24423.00</cbc:PaidAmount>
        <cbc:InstructionID>02</cbc:InstructionID>
    </sac:BillingPayment>
    <sac:BillingPayment>
        <cbc:PaidAmount currencyID="PEN">0.00</cbc:PaidAmount>
        <cbc:InstructionID>03</cbc:InstructionID>
    </sac:BillingPayment>
    <cac:AllowanceCharge>
        <cbc:ChargeIndicator>true</cbc:ChargeIndicator>
        <cbc:Amount currencyID="PEN">0.00</cbc:Amount>
    </cac:AllowanceCharge>
    <cac:TaxTotal>
        <cbc:TaxAmount currencyID="PEN">0.00</cbc:TaxAmount>
        <cac:TaxSubtotal>
            <cbc:TaxAmount currencyID="PEN">0.00</cbc:TaxAmount>
            <cac:TaxCategory>
                <cac:TaxScheme>
                    <cbc:ID>2000</cbc:ID>
                    <cbc:Name>ISC</cbc:Name>
                    <cbc:TaxTypeCode>EXC</cbc:TaxTypeCode>
                </cac:TaxScheme>
            </cac:TaxCategory>
        </cac:TaxSubtotal>
    </cac:TaxTotal>
</cac:TaxTotal>
    <cbc:TaxAmount currencyID="PEN">14080.14</cbc:TaxAmount>
    <cac:TaxSubtotal>
        <cbc:TaxAmount currencyID="PEN">14080.14</cbc:TaxAmount>

```

```

        <cac:TaxCategory>
            <cac:TaxScheme>
                <cbc:ID>1000</cbc:ID>
                <cbc:Name>IGV</cbc:Name>
                <cbc:TaxTypeCode>VAT</cbc:TaxTypeCode>
            </cac:TaxScheme>
        </cac:TaxCategory>
    </cac:TaxSubtotal>
</cac:TaxTotal>
</sac:SummaryDocumentsLine>
<sac:SummaryDocumentsLine>
<cbc:LineID>3</cbc:LineID>
<cbc:DocumentTypeCode>03</cbc:DocumentTypeCode>
<sac:DocumentSerialID>BC11</sac:DocumentSerialID>
<sac:StartDocumentNumberID>23</sac:StartDocumentNumberID>
<sac:EndDocumentNumberID>89</sac:EndDocumentNumberID>
<sac:TotalAmount currencyID="PEN">27403.14</sac:TotalAmount>
<sac:BillingPayment>
    <cbc:PaidAmount currencyID="PEN">23223.00</cbc:PaidAmount>
    <cbc:InstructionID>01</cbc:InstructionID>
</sac:BillingPayment>
<sac:BillingPayment>
    <cbc:PaidAmount currencyID="PEN">0.00</cbc:PaidAmount>
    <cbc:InstructionID>02</cbc:InstructionID>
</sac:BillingPayment>
<sac:BillingPayment>
    <cbc:PaidAmount currencyID="PEN">0.00</cbc:PaidAmount>
    <cbc:InstructionID>03</cbc:InstructionID>
</sac:BillingPayment>
<cac:AllowanceCharge>
    <cbc:ChargeIndicator>true</cbc:ChargeIndicator>
    <cbc:Amount currencyID="PEN">0.00</cbc:Amount>
</cac:AllowanceCharge>
<cac:TaxTotal>
    <cbc:TaxAmount currencyID="PEN">0.00</cbc:TaxAmount>
<cac:TaxSubtotal>
    <cbc:TaxAmount currencyID="PEN">0.00</cbc:TaxAmount>
    <cac:TaxCategory>
        <cac:TaxScheme>
            <cbc:ID>2000</cbc:ID>
            <cbc:Name>ISC</cbc:Name>
            <cbc:TaxTypeCode>EXC</cbc:TaxTypeCode>
        </cac:TaxScheme>
    </cac:TaxCategory>
</cac:TaxSubtotal>
</cac:TaxTotal>
<cac:TaxTotal>
    <cbc:TaxAmount currencyID="PEN">4180.14</cbc:TaxAmount>
<cac:TaxSubtotal>
    <cbc:TaxAmount currencyID="PEN">4180.14</cbc:TaxAmount>
    <cac:TaxCategory>
        <cac:TaxScheme>
            <cbc:ID>1000</cbc:ID>
            <cbc:Name>IGV</cbc:Name>
            <cbc:TaxTypeCode>VAT</cbc:TaxTypeCode>
        </cac:TaxScheme>
    </cac:TaxCategory>
</cac:TaxSubtotal>
</cac:TaxTotal>
</sac:SummaryDocumentsLine>
<sac:SummaryDocumentsLine>
<cbc:LineID>4</cbc:LineID>
<cbc:DocumentTypeCode>03</cbc:DocumentTypeCode>
<sac:DocumentSerialID>BD21</sac:DocumentSerialID>
<sac:StartDocumentNumberID>12</sac:StartDocumentNumberID>
<sac:EndDocumentNumberID>230</sac:EndDocumentNumberID>
<sac:TotalAmount currencyID="PEN">170684.56</sac:TotalAmount>
<sac:BillingPayment>
    <cbc:PaidAmount currencyID="PEN">71242.00</cbc:PaidAmount>
    <cbc:InstructionID>01</cbc:InstructionID>
</sac:BillingPayment>
<sac:BillingPayment>
    <cbc:PaidAmount currencyID="PEN">78829.00</cbc:PaidAmount>
    <cbc:InstructionID>02</cbc:InstructionID>
</sac:BillingPayment>
<sac:BillingPayment>
    <cbc:PaidAmount currencyID="PEN">5103.00</cbc:PaidAmount>

```

```

    <cbc:InstructionID>03</cbc:InstructionID>
  </sac:BillingPayment>
  <cac:AllowanceCharge>
    <cbc:ChargeIndicator>true</cbc:ChargeIndicator>
    <cbc:Amount currencyID="PEN">345.00</cbc:Amount>
  </cac:AllowanceCharge>
  <cac:TaxTotal>
    <cbc:TaxAmount currencyID="PEN">2342.00</cbc:TaxAmount>
    <cac:TaxSubtotal>
      <cbc:TaxAmount currencyID="PEN">2342.00</cbc:TaxAmount>
      <cac:TaxCategory>
        <cac:TaxScheme>
          <cbc:ID>2000</cbc:ID>
          <cbc:Name>ISC</cbc:Name>
          <cbc:TaxTypeCode>EXC</cbc:TaxTypeCode>
        </cac:TaxScheme>
      </cac:TaxCategory>
    </cac:TaxSubtotal>
  </cac:TaxTotal>
  <cac:TaxTotal>
    <cbc:TaxAmount currencyID="PEN">12823.56</cbc:TaxAmount>
    <cac:TaxSubtotal>
      <cbc:TaxAmount currencyID="PEN">12823.56</cbc:TaxAmount>
      <cac:TaxCategory>
        <cac:TaxScheme>
          <cbc:ID>1000</cbc:ID>
          <cbc:Name>IGV</cbc:Name>
          <cbc:TaxTypeCode>VAT</cbc:TaxTypeCode>
        </cac:TaxScheme>
      </cac:TaxCategory>
    </cac:TaxSubtotal>
  </cac:TaxTotal>
</sac:SummaryDocumentsLine>
<sac:SummaryDocumentsLine>
  <cbc:LineID>5</cbc:LineID>
  <cbc:DocumentTypeCode>08</cbc:DocumentTypeCode>
  <sac:DocumentSerialID>B234</sac:DocumentSerialID>
  <sac:StartDocumentNumberID>902</sac:StartDocumentNumberID>
  <sac:EndDocumentNumberID>1459</sac:EndDocumentNumberID>
  <sac:TotalAmount currencyID="PEN">88600.07</sac:TotalAmount>
  <sac:BillingPayment>
    <cbc:PaidAmount currencyID="PEN">64434.00</cbc:PaidAmount>
    <cbc:InstructionID>01</cbc:InstructionID>
  </sac:BillingPayment>
  <sac:BillingPayment>
    <cbc:PaidAmount currencyID="PEN">0.00</cbc:PaidAmount>
    <cbc:InstructionID>02</cbc:InstructionID>
  </sac:BillingPayment>
  <sac:BillingPayment>
    <cbc:PaidAmount currencyID="PEN">12567.95</cbc:PaidAmount>
    <cbc:InstructionID>03</cbc:InstructionID>
  </sac:BillingPayment>
  <cac:AllowanceCharge>
    <cbc:ChargeIndicator>true</cbc:ChargeIndicator>
    <cbc:Amount currencyID="PEN">0.00</cbc:Amount>
  </cac:AllowanceCharge>
  <cac:TaxTotal>
    <cbc:TaxAmount currencyID="PEN">0.00</cbc:TaxAmount>
    <cac:TaxSubtotal>
      <cbc:TaxAmount currencyID="PEN">0.00</cbc:TaxAmount>
      <cac:TaxCategory>
        <cac:TaxScheme>
          <cbc:ID>2000</cbc:ID>
          <cbc:Name>ISC</cbc:Name>
          <cbc:TaxTypeCode>EXC</cbc:TaxTypeCode>
        </cac:TaxScheme>
      </cac:TaxCategory>
    </cac:TaxSubtotal>
  </cac:TaxTotal>
  <cac:TaxTotal>
    <cbc:TaxAmount currencyID="PEN">11598.12</cbc:TaxAmount>
    <cac:TaxSubtotal>
      <cbc:TaxAmount currencyID="PEN">11598.12</cbc:TaxAmount>
      <cac:TaxCategory>
        <cac:TaxScheme>
          <cbc:ID>1000</cbc:ID>
          <cbc:Name>IGV</cbc:Name>

```

```
        <cbc:TaxTypeCode>VAT</cbc:TaxTypeCode>
      </cac:TaxScheme>
    </cac:TaxCategory>
  </cac:TaxSubtotal>
</cac:TaxTotal>
</sac:SummaryDocumentsLine>
</SummaryDocuments>
```